

ПРОМЫШЛЕННАЯ ТЕХНИКА

ЧЕТРА



Бульдозер

Т40



Полная (номинальная)
мощность
485 кВт (660 л. с.)



Эксплуатационная масса
(с навесным оборудованием):
67,9-70,5 т

Двигатель

Четырехтактный дизельный двигатель с жидкостным охлаждением, турбонаддувом и охлаждением наддувочного воздуха.

Модель	QSK19
Производитель	Cummins Inc.
Полная (номинальная) мощность, кВт (л. с.)	485 (660)
Число цилиндров, расположение	6, рядное
Рабочий объем цилиндров, л	19
Диаметр цилиндра, мм	159
Ход поршня, мм	159
Частота вращения коленчатого вала дизеля, об/мин:	
режим номинальной мощности	2100
режим холостого хода, не более:	
максимальная	2290
минимальная	750
Максимальный крутящий момент, Н м	3 118 при 1 500 об/мин.
Удельный расход топлива при номинальной мощности, г/кВт ч (г/л. с. ч)	246 (181)
Система питания топливом	Насос-форсунка
Масса двигателя, кг	2057

Трансмиссия

Гидромеханическая трансмиссия с 3 передачами переднего и заднего хода и переключением передач без разрыва потока мощности обеспечивает высокие тяговые характеристики бульдозера. Трансмиссия трактора состоит из редуктора привода насосов и гидротрансформатора, собранных в одном корпусе, блока силовой передачи, двух блоков бортовых фрикционов с постоянно замкнутыми дисковыми тормозами и двух бортовых редукторов.

Планетарная коробка передач обеспечивает три передачи переднего и заднего хода, причем скорость трактора на заднем ходу несколько выше, чем на переднем.

Повороты трактора осуществляются отключением бортовых фрикционов и включением остановочных тормозов. При неработающем дизеле остановочные тормоза постоянно замкнуты.

Управление движением бульдозера и выбор скорости и направления (вперед-назад) осуществляется одним джойстиком, расположенным на одной консоли с левой стороны от оператора.

Максимальные скорости движения и максимальные тяговые усилия на различных передачах, не менее

Для всех бульдозеров модели Т-40

Передача	Скорость переднего хода, км/ч	Скорость заднего хода, км/ч	Максимальные тяговые усилия на крюке, кН
1-я передача	4,2	5,2	1149
2-я передача	7,7	9,5	598
3-я передача	12,7	15,6	338

Гидравлическая система

На бульдозере установлена отдельно-агрегатная гидравлическая система. Конструкция регулирующей гидроаппаратуры позволяет производить перекоп отвала одновременно с его подъемом или опусканием в любом положении рукоятки управления отвалом.

Гидравлический шестеренный насос обеспечивает производительность гидросистемы 485 л/мин. максимальное давление срабатывания предохранительного клапана – 20 МПа.

Гидроцилиндры – поршневые, двухстороннего действия.

Заправочные объемы

Топливный бак	1 200 л
Трансмиссия	250 л
Бортовые передачи	40x2
Система охлаждения дизеля:	200 л
Система смазки дизеля	55 л
Гидросистема:	
без навесного оборудования	315
с навесным оборудованием	480
объем, сливаемый при замене	220

Рабочее оборудование

Вид отвала	Объем призмы волочения, м ³	Ширина, мм	Высота отвала, мм	Высота габаритная, мм	Высота подъема отвала, мм*	Опускание отвала ниже опорной поверхности, мм	Масса навесного оборудования, кг
Полусферический с изменяемым углом перекоса	21,0	4 730	2230	2 610	1 500±10	750±10	11000
Сферический с изменяемым углом перекоса	22,0	5 064	2076	2269	1 510±10	670±10	10664
Угольный с изменяемым углом перекоса	25,0	5 064	2310	2 333	1510±10	670±10	6 260

Актуальные параметры данного отвала необходимо уточнять при заказе техники.

* Без учета высоты грунтозацепа.

Рыхлитель

Вид рыхлителя	Усилие заглубление, кН	Усилие отрыва, кН	Максимальное заглубление, мм	Максимальная высота подъема, мм	Масса навесного оборудования, кг
Одностоечный рыхлитель	222,9	334	1 534	1 068	7273
Трехстоечный рыхлитель	239	321,7	1 022	1 073	8 691

* Без учета высоты грунтозацепа.

Ходовая система

Ходовая система кареточная, качающегося типа, с балансирующей балкой, соединенной с тележками через сферический подшипник и через шарнир рамы, обеспечивающей разгрузку бортового редуктора от радиальных усилий. Катки и направляющие колеса – с пожизненной смазкой на весь срок службы. Натяжение гусеничных лент осуществляется гидравлически с помощью шприца для консистентной смазки

Параметр	Стандартное исполнение (кареточная ходовая система)
Количество опорных катков с каждой стороны	3 каретки по 2 катка
Количество поддерживающих катков с каждой стороны	2
Количество башмаков в гусенице (с каждой стороны)	41
Ширина стандартного башмака, мм	710
База трактора, мм	3 918
Коля трактора, мм	2 500
Удельное давление на грунт, МПа (кгс/см ²), не более*	0,12 (1,26)

* В зависимости от модификации.

Эксплуатационная масса

Точное значение массы конкретной модификации необходимо уточнять.

Наименование бульдозера	Без навесного оборудования, кг	С полусферическим отвалом и одноствоечным рыхлителем, кг
T-4001K	50 340	68 570

Масса с кондиционером.

Габариты

Стандартный бульдозер с полужесткой ходовой

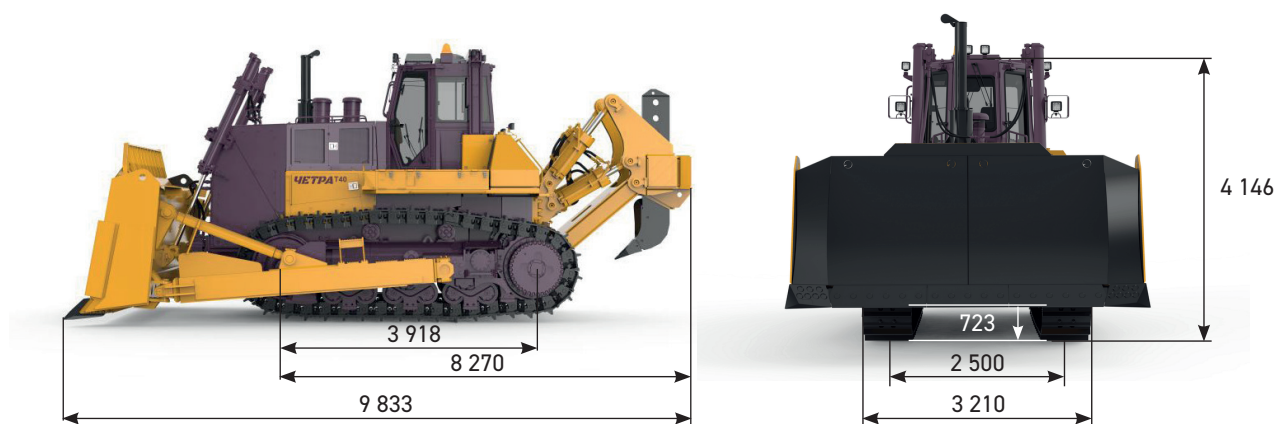

*Полужесткая ходовая система.

Транспортные габариты для отправки по ж. д.

- рыхлительное оборудование в положении на «земле»;
- бульдозерное оборудование не установлено.

Наименование бульдозера	Длина, мм	Ширина, мм	Высота, мм
T-40.01K	8270	3210	4164

* Габариты указаны для бульдозера с полусферическим (SU) отвалом и однозубым рыхлителем.

Стандартное оборудование

- Генератор переменного тока, 140 А/24 В
- Стартер, 9 кВт/24 В
- Сигнал заднего хода
- Аккумуляторные батареи – 4x12 В, 190 А•ч
- Преобразователь напряжения 24 В/12 В, 25 А
- Нагнетательный вентилятор
- Педаль деселератора
- Воздухоочиститель сухого типа с пылеудалятелем и индикатором засоренности
- Навешиваемая нижняя защита с передним тяговым крюком
- Гидравлические натяжители гусеничных лент
- Система освещения (6 передних/2 задних фары, фонарь освещения зуба рыхлителя)
- Глушитель с отводом для защиты от дождя
- Расширительный бачок системы охлаждения
- Каркасные элементы безопасности ROPS/FOPS
- Сегментные ведущие колеса
- Гусеничные тележки с шестью опорными катками
- Сиденье на пневмоподвеске с регулировками в разных направлениях
- Ремень безопасности
- Наружные зеркала заднего вида
- Внутреннее зеркало заднего вида
- Внутреннее освещение кабины
- Охлаждаемый ящик для хранения
- Гидромеханическая трансмиссия
- Гидротрансформатор
- Защита опорных катков
- Звуковой сигнал
- Мокрые бортовые фрикционы/тормоза
- Климатическая установка
- Предпусковой подогреватель ДВС
- Независимый обогреватель кабины
- Двойные стеклопакеты
- Бортовая система мониторинга техники
- Защита рукавов перекоса отвала
- Солнцезащитные шторки
- Топливный фильтр с функцией очистки и сепарации топлива
- Подогрев топлива в зоне забора из топливного бака
- Service kit (комплект фильтров, РТИ и уплотнений) на 500 м/ч

Опциональное оборудование

- Защитные решетки окон
- Ограждения и поручни вокруг кабины
- Искрогаситель
- Система автоматического пожаротушения
- Автоматическая централизованная система смазки
- Система диспетчеризации горно-транспортного комплекса «КАРЬЕР»
- Система видеобзора (для кабины повышенной комфортности)
- Система быстрой заправки топливом
- Светодиодные фары
- Радиостанция
- Огнетушители с транспортными кронштейнами
- Зеркала с подогревом
- Футеровка отвала
- Аптечка
- Сцепное устройство
- Service kit на 1000 м/ч

Указан неполный перечень предлагаемых опций. Возможность установки оборудования, отсутствующего в данном перечне, необходимо запрашивать дополнительно.



