



ПАО "Уралавтоприцеп"

454038, г. Челябинск, ул. Хлебозаводская, 5

Телефон: (351) 217-01-00

Web: www.cmzap.ru

E-mail: sales@cmzap.ru

Прицеп-платформа специальный
ЧМЗАП-8358-0000010-04-ПЗ

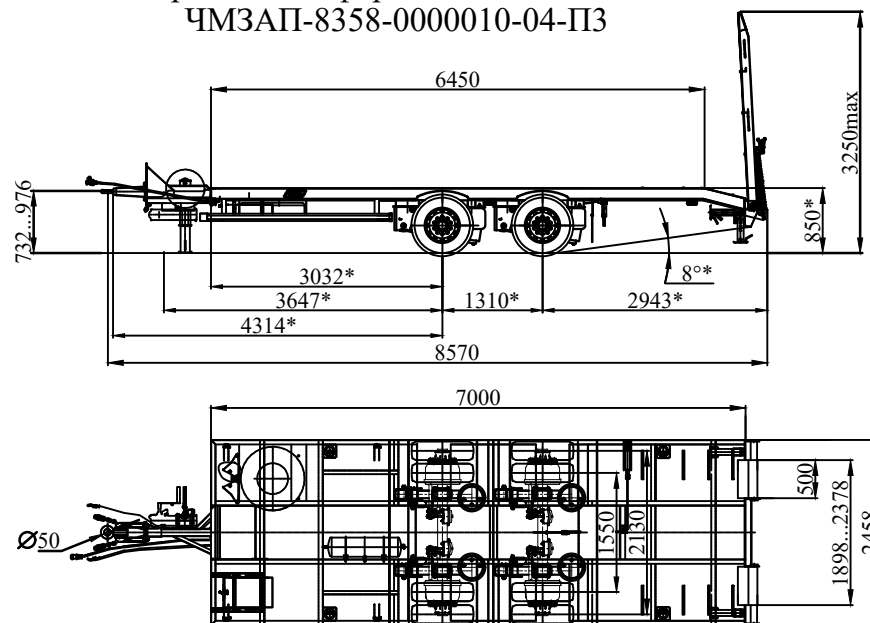

* Размеры для прицепа полной массы

Техническая характеристика

Масса перевозимого груза, кг	14000
Масса снаряженного прицепа, кг	4000
Полная масса прицепа, кг	18000
Нагрузка на буксирный прибор допускается, кгс	250
Нагрузка на дорогу через шины, кгс	18000
Количество колес, шт	8+1
Шины	235/75R17,5 141J
Давление в шинах, кгс/см ²	8,5
Колеса	дисковые 6,75x17,5 (10x225x176)
Подвеска	пневматическая ЧМЗАП
Петля	90 по ГОСТ 2349
Угол въезда по трапам, град	11
Максим скорость движения, км/час	60
АБС	2s/2m WABCO
Опорное устройство	JOST

Дополнительное оборудование:

Увязочные петли утопленные 4 шт

