

+7 (342) 270-00-22  
www.tdgt.ru



ТОРГОВЫЙ ДОМ  
«Грузовая техника - Регион»



ООО «Торговый дом «Грузовая техника – Регион»  
является официальным дистрибьютором  
ЗАО «Пермский Завод Грузовой Техники»

«Пермский Завод Грузовой Техники» основан в 1998 году  
как предприятие по производству спецтехники  
под брендом «ПЕРМЯК».

Завод занимает территорию 17 500 кв. м.,  
из них почти 10 000 кв.м. – это производственные объекты.

Система менеджмента качества  
ЗАО "Пермский Завод Грузовой Техники"  
соответствует требованиям  
ГОСТ Р ИСО 9001-2015 (ISO 9001:2015)





+7 (342) 270-00-22  
[www.tdgt.ru](http://www.tdgt.ru)

Логистический центр  
площадью 650 кв.м



Участок резки металло-  
проката на заготовки



Обработка деталей  
на токарном и фрезерном  
оборудовании



Склад металлопроката  
на территории завода



**Непрерывный  
производственный процесс:  
от заготовки металла -  
до проведение статических и  
динамических испытаний**

Сварочный цех оснащен  
полуавтоматами  
Fronius и Riland



Сборочный цех на 10 проходных  
сборочный постов.  
Площадь цеха – 1250 кв.м

Качество окраски  
обеспечивается комплексами  
Contractor и «Пелла-Маш»



Дробеструйная обработка -  
важный этап перед  
грунтованием и покраской

Жесткий контроль качества  
на всех этапах производства





## ПРИЦЕП-СОРИМЕНТОВОЗ ЕВРО 4-осный

+7 (342) 270-00-22  
[www.tdgt.ru](http://www.tdgt.ru)



Прицепы-сортиментовозы ЕВРО, выпускаемые «Пермским Заводом Грузовой Техники» вобрали в себя опыт европейского подхода к созданию машин для вывоза леса. Мы используем проверенные конструкторские решения, современные материалы, передовые технологии, оригинальные решения и ноу-хау. Всё это с единственной целью – выпускать мощную, надежную и современную спецтехнику для различных условий эксплуатации.

<b>Прицеп-сортиментовоз мод.8440ЕА</b>	
Полная масса, кг.	48 000
Грузоподъемность, кг.	40 000
Количество осей / колес, шт.	4 / 16 + 1 зап. колесо
Шины	315/80R22,5 Cordiant Professional DM-1
Подвеска прицепа	Усиленные колесные оси тяжелой серии «BPW»
Подвеска передней оси	Многолистовая рессорно-балансирная подвеска «BPW»
Подвеска задней тележки	Многолистовая рессорно-балансирная подвеска «BPW»
Тип и количество кониковых балок, шт.	Разборные «Евро» коники (сталь 700МС), 6 шт.
Погрузочная высота коников, (мм)	2 435
Тормозная система	Пневматическая Wabco с ABS
Дышло	Дышло «Евро» вварная петля «Jost»
Крылья	Пластиковые армированные «Parlok» с площадкой из рифленого алюминия
Инструментальный ящик	Металлический ящик ЗИП
Фиксация сортамента	Лебедка быстросъемная стяжная «Евро» - 4 шт.

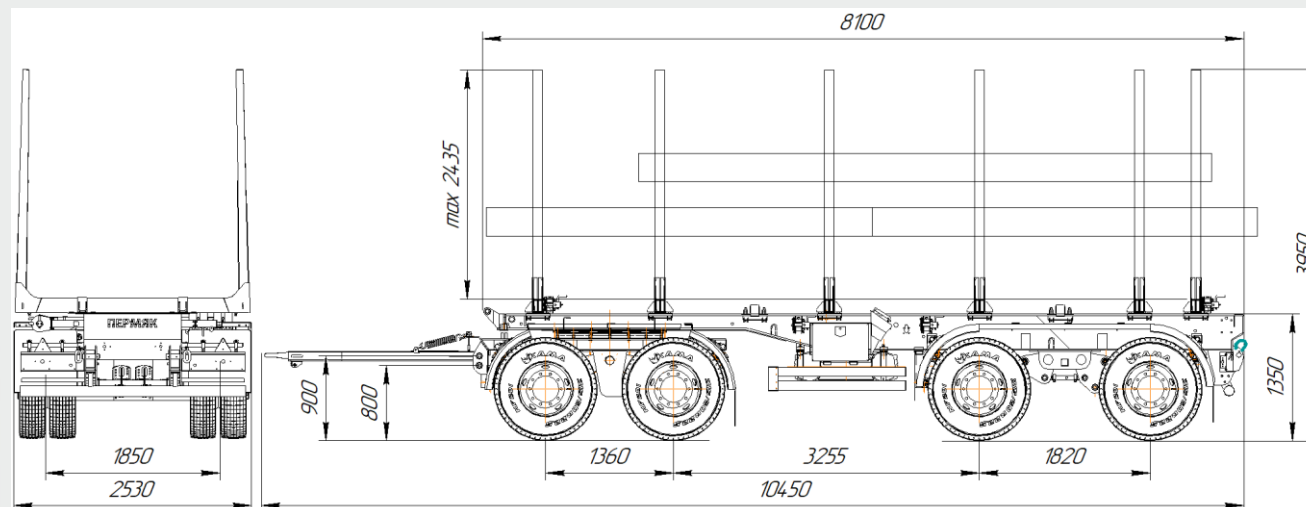

Габаритный чертеж



## ОПИСАНИЕ КОНСТРУКЦИИ ПРИЦЕПА- СОРТИМЕНТОВОЗА

+7 (342) 270-00-22  
www.tdgt.ru

### Рама прицепа:

- Изготовлена из **высокопрочной стали s700MC**.
- Профиль рамы **сварная двутавровая конструкция**
- Усиливающие поперечины выполнены в виде П-образного профиля.
- В передней части рамы **усилитель «Ласточкин хвост»**.
- Гарантированная прочность конструкции подтверждена расчетами и натурными испытаниями.

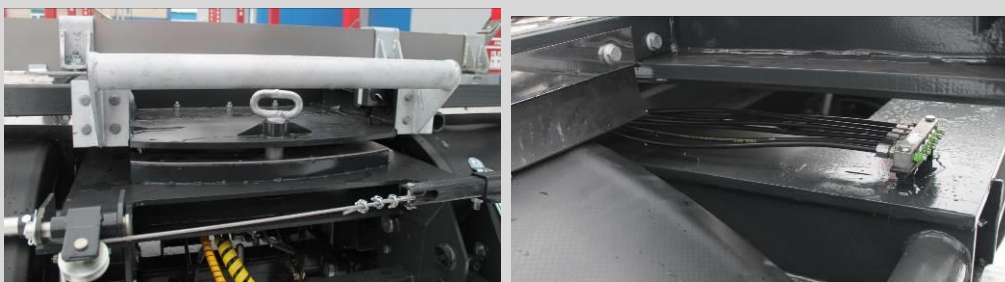

### Подкат прицепа:

- Изготовлен из **высокопрочной стали 700MC**.
- Опорно-поворотное устройство «BPW», г/п = 26 000 кг.
- Централизованная система смазки ОПУ.
- Система фиксации – полуавтоматическая.

### Шасси прицепа:

- Подвеска **рессорно-балансирная многолистовая «BPW»**;
- Усиленные **колесные оси тяжелой серии «BPW»**
- Нагрузка на ось – 12 т.
- Колесная база – 3 255 мм.
- Расстояние между первой и второй осью – 1 360 мм.
- Расстояние между 3 и 4 осями увеличено до 1 820 мм – это позволяет увеличить разрешенную нагрузку оси на дорогу на 1 т.



## ОПИСАНИЕ КОНСТРУКЦИИ ПРИЦЕПА-СОРИМЕНТОВОЗА

+7 (342) 270-00-22  
www.tdgt.ru

### Тормозная система:

- Тормозная система **Wabco с ABS**.
- Первая и вторая оси оснащены тормозными камерами.
- Третья и четвертая оси оснащены энергоаккумуляторами.
- Тормозные механизмы – барабанные.



### Дышло прицепа:

- Облегченное, из стали 500МС, длина 2 200 мм для обеспечения габаритной длины автопоезда 20м.
- Крепление дышла через сайлентблоки. Замена сайлентблоков без запрессовки.
- Дышло может устанавливаться на высоте 800 или 900мм.
- Регулировка дышла по высоте с помощью талрепов.
- Петля евро JOST сварная.

### Буксировочные модули:

- Установлены в задней части прицепа.
- Буксировочные оси в комплекте (2 шт.).
- Конструкция позволяет вытянуть прицеп, как в груженом, так и в порожнем состоянии.
- Также в задней части смонтирована толстая металлическая плита – силовое ребро для выталкивания способом упирания.
- В передней части прицепа установлена строповочная перекладина для перестановки передней части прицепа захватом манипулятора.



**Коники WOODSTEEL из высокопрочной стали 700МС:**

- Разборные, погрузочная высота – 2 435 мм.
- Стойки коника имеют дополнительное усиление с двух сторон.
- Основание коника сварное, прямоугольного сечения.
- Кронштейны крепления коников – оцинкованные.
- Рассчитаны на нагрузку до 8 тонн (на каждый коник).
- Возможность перемещения вдоль рамы прицепа.
- Количество – 6 шт

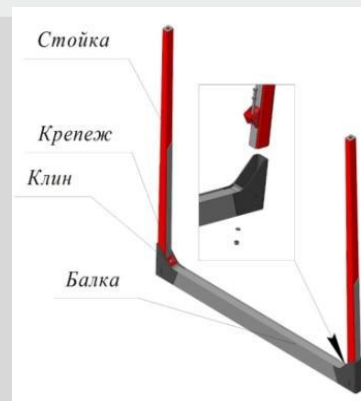

**Крылья:**

- Полукрылья марки «Parlok» из армированного морозостойкого пластика.
- Площадка из рифленого алюминиевого листа.
- Надежно закреплены на съёмных оцинкованных кронштейнах.

**Боковое защитное устройство:**

- Выполнено из алюминиевых профилей на откидных кронштейнах с возможностью демонтажа.
- Соответствует требованиям безопасности.





### Заднее защитное устройство:

- Выполнено с возможностью демонтажа (на болтовом соединении).
- Имеет несколько положений: для дорог общего пользования и бездорожья.



### Фиксация груза:

- **Лебедки с механизмом автоотцепления строп.**  
Установлены на консольных кронштейнах – 2 шт. + на конике – 2 шт.
- Применяется текстильный строповый ремень марки 1СТ со звеном NOR 2,2 т шириной 50 мм, усилие на разрыв – 6 т.
- Быстроразъемное соединение, позволяющее тягой троса расцепить ремень с зацепом.



### Держатель запасного колеса:

- Тросовая лебедка с храповым механизмом.
- Конструкция имеет **закрытый тип для защиты поворотных механизмов и привода** от загрязнения.



## ОПИСАНИЕ КОНСТРУКЦИИ ПРИЦЕПА-СОРИМЕНТОВОЗА

+7 (342) 270-00-22  
www.tdgt.ru

### Светотехника и электрика:

- Светотехнические приборы прицепа соответствуют требованиям ООН.
- Задние фонари спрятаны внутрь балки для защиты от повреждений.
- Освещение рабочей зоны – светодиодные фонари **NORDIC LIGHTS Scorpius IP68 (Финляндия)**.
- Электросистема на компонентах немецкой компании «Ermax».



### Удобство эксплуатации:

Конструкцией прицепа предусмотрены:

- Запирающийся металлический инструментальный ящик, защищённый стальным кожухом с трех сторон.
- Противооткатные упоры – 2 шт.
- Буксирные петли и крюки.

**ГАРАНТИЙНЫЕ ОБЯЗАТЕЛЬСТВА.  
СТОИМОСТЬ И УСЛОВИЯ ПОСТАВКИ.**

+7 (342) 270-00-22  
www.tdgt.ru

<b>Гарантийное обеспечение</b>	<b>Объект гарантии</b>	<b>Срок/пробег</b>	<b>Ответственный за обеспечение</b>
	Прицеп-сортиментовоз мод.8440ЕА	1 год	ЗАО «ПЗГТ»

<b>Условия оплаты</b>	Предоплата 100%			
<b>Срок изготовления</b>	<b>В НАЛИЧИИ!!!</b>			
<b>Базис отгрузки</b>	По согласованию			
<b>Стоимость, в т.ч. НДС 20%</b>	<b>Наименование работ</b>	<b>Цена за ед. (Руб.)</b>	<b>Кол-во (Ед.)</b>	<b>Итого (Руб.)</b>
	Прицеп-сортиментовоз мод.8440ЕА (на рессорно-балансирной подвеске)	По запросу	1	По запросу
<b>Итого, в т.ч. НДС 20% (Руб.)</b>				<b>По запросу</b>

**МЕНЕДЖЕР**

ФИО: Шилов Алексей Юрьевич

Контактные данные: Тел.: +7 (342) 270 00 22 доб. 9 - 353

Сот.: +7 922 307 52 24

E-mail: tps1@permyak.com