

ZAXIS70



ГИДРАВЛИЧЕСКИЙ ЭКСКАВАТОР

Модель: ZX70-5G/ZX70LC-5G

Номинальная мощность двигателя: 42,4 кВт (56,9 л. с)

Эксплуатационная масса : ZX70-5G: 6650–6950 кг

: ZX70LC-5G: 6710–7020 кг

Ковш обратной лопаты: вместимость с «шапкой» по ISO: 0,13–0,33 м³

ZAXIS Empower your Vision.

В конструкцию модели ZX70 внесено множество усовершенствований, в том числе улучшены показатели крутящего момента, долговечности и удобства технического обслуживания. Благодаря этому обеспечивается повышенная производительность и эффективность выполняемых работ. Это прочная и надежная машина для работы в самых сложных условиях с минимальным количеством простоев.

Трудоемкость технического обслуживания также снижена, что еще больше увеличивает продолжительность полезной работы.

Новый экскаватор ZX70 воплощает в себе все ваши желания и поможет в строительстве яркого будущего.



Ключевые преимущества, способствующие снижению эксплуатационных расходов



Увеличенная производительность при меньшем расходе топлива

стр. 4–5

- Сниженный на 7 % расход топлива
- Увеличенный на 22 % крутящий момент двигателя
- Улучшенный тепловой баланс
- Удобный рычаг управления



Комфортность условий труда оператора

стр. 6

- Комфортные условия труда оператора
- Кондиционер воздуха с автоматическим управлением (стандарт)
- Кабина CRES



Примечание: изображенный на рисунке ZX70 оснащен усиленной с 4-х сторон рукоятью и предварительным очистителем воздуха



Высочайшие критерии прочности и долговечности

стр. 7

- Термическое напыление карбида вольфрама в шарнире между ковшом и рукоятью
- Усиленный ковш (по заказу)
- Усиленная с четырех сторон рукоять (по заказу)
- Нижний щиток поворотной платформы (по заказу)



Традиции Hitachi в отношении высокого удобства технического обслуживания

стр. 8

- Двойные топливные фильтры (стандарт)
- Пылезащитная внутренняя сетка
- Вместительный и удобный в очистке топливный бак
- Выключатель аккумуляторных батарей



Hitachi Support Chain (система послепродажной поддержки)

стр. 9

- Запасные части и сервис



Примечание: изображенный на рисунке ZX70 оснащен дополнительным отвалом

Увеличенная производительность при меньшем расходе топлива. Совмещение несовместимого



Новый двигатель с электронной системой управления



График зависимости крутящего момента двигателя от частоты вращения (об/мин)



Крышки с увеличенной эффективностью охлаждения

Сниженный на 7 % расход топлива *

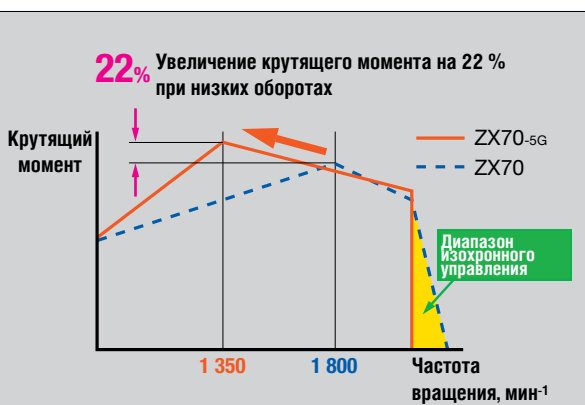
Технология экономии топлива Hitachi получила дополнительное развитие. Двигатель с электронной системой управления способен обеспечить уменьшение расхода топлива за счет использования электронного регулятора оборотов, вентилятора с муфтой и технологии изохронного управления. Эта технология позволяет повысить топливную экономичность благодаря автоматическому управлению частотой вращения двигателя при помощи электронного регулятора. Принцип работы этой технологии заключается в принудительном снижении оборотов двигателя, если не требуется высокая выходная мощность.

* Результаты измерения, полученные Hitachi в режиме P в условиях стандартного испытания на выемку грунта.



Увеличенный на 22 % крутящий момент двигателя

Новый двигатель отличается увеличенным максимальным крутящим моментом, что позволяет ему работать без снижения оборотов на большой высоте над уровнем моря, где присутствует разреженный воздух, или при высоких температурах окружающего воздуха в летний сезон. При максимальном крутящем моменте обороты двигателя поддерживаются на низком уровне, чтобы обеспечить стабильные рабочие характеристики даже при тяжелых нагрузках.



Улучшенный тепловой баланс

Даже при высоких температурах окружающего воздуха в летнее время или при продолжительных многочасовых работах экскаватор ZX70 меньше подвержен перегреву благодаря увеличенной эффективности охлаждения. По сравнению с предыдущими моделями отвод тепла в новой машине за счет охлаждающей жидкости двигателя увеличен на 4 %, а за счет гидравлического масла – на 12 %.

Удобный рычаг управления

Новый рычаг с легким управлением позволяет уменьшить усталость оператора при длительных рабочих сменах. Этот рычаг управления во многом похож на хорошо зарекомендовавший себя рычаг, используемый на более тяжелых экскаваторах ZX200.



Примечание: изображенная на рисунке модель оснащена усиленной с 4-х сторон рукоятью и предварительным очистителем воздуха

Повышенная комфортность условий труда оператора благодаря обновленным органам управления и салону кабины



Панель монитора

Панель переключателей



Комфортные условия труда оператора

Конструкция кабины была улучшена для повышения комфорта оператора и удобства управления. Положение панели монитора регулируется для удобства считывания информации оператором. Сдвоенные аналоговые указатели обеспечивают удобную проверку рабочего состояния. Интуитивно понятная панель переключателей удобно расположена рядом с рычагом управления.

Комфортное сиденье оператора с виниловой обивкой оснащено подголовником и подлокотниками и позволяет выполнить точную регулировку в соответствии с комплектацией оператора. Для удобства сиденье можно наклонить или сдвинуть.

Для наглядности индикаторы панели монитора показаны включенными. Индикаторы автоматической системы холостого хода и рабочего режима выключены.

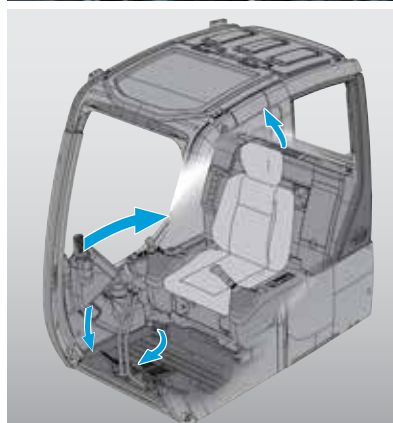

Воздуховоды системы кондиционирования с автоматическим управлением

Кондиционер воздуха с автоматическим управлением (стандартная комплектация)

Кондиционер воздуха с автоматическим управлением позволяет поддерживать заданную температуру в салоне кабины за счет подачи свежего воздуха. Поток воздуха и положение воздуховодов регулируются автоматически. Двухуровневая подача воздуха позволяет одновременно обогреть область ног и подавать холодный воздух в верхнюю часть кабины.



Широкий обзор нижней части машины (справа)

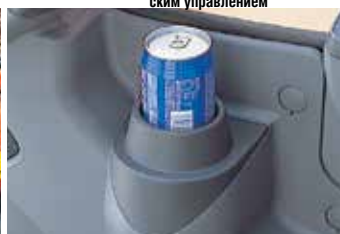

Подстаканник



Отсек для хранения горячих и холодных продуктов питания



Фиксатор лобового стекла, открываемый одним движением

Высочайшие критерии прочности и долговечности гарантируют увеличенную производительность

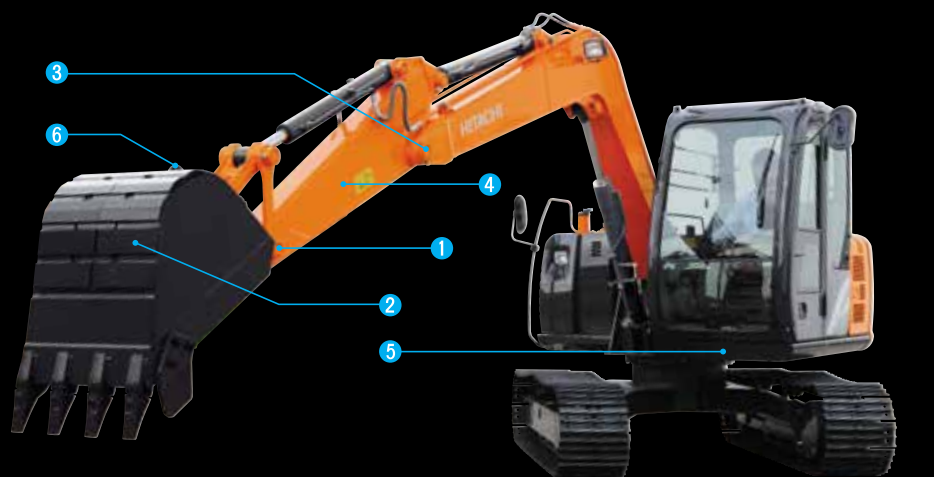

Термическое напыление карбида вольфрама на шарнире

- 1 между ковшом и рукоятью
- 2 Усиленный ковш (по заказу)
- 3 Новые втулки HN в соединениях рабочего оборудования
- 4 Усиленная с четырех сторон рукоять (по заказу)
- 5 Нижний щиток поворотной платформы (по заказу)
- 6 Крюк ковша (по заказу)

Термическое напыление карбида вольфрама на шарнире между ковшом и рукоятью

Термическое напыление карбида вольфрама нанесено на поверхности соединения рукояти и образует прочные слои, позволяющие значительно снизить износ и заедание.

Усиленный ковш (по заказу)

Ковш с плоским днищем имеет изношенную пластину, которая защищает сварные швы. Усиленный ковш объемом 0,28 м³ по заказу оснащается усиленными пластинами на днище.

Усиленная с четырех сторон рукоять (по заказу)

В верхней части рукояти, с четырех сторон, установлены усилительные пластины, которые позволяют выдерживать высокие нагрузки.

Нижний щиток рамы гусеницы (по заказу)

Нижняя часть рамы гусениц защищена от ударов о препятствия полноразмерным щитком.



Новая HN-втулка



Термическое напыление WC (карбид вольфрама)



Ковш с усиленным крюком (по заказу)



Усиленная с 4 сторон рукоять

Система нейтрального пуска двигателя

Рычаг блокировки системы гидроуправления оснащен системой нейтрального пуска двигателя, которая позволяет запустить двигатель только тогда, когда данный рычаг находится в положении «Заблокировано».

Кабина CRES *

Стойки кабины CRES усилены очень жесткими стальными трубами. Это позволяет повысить прочность конструкции и, соответственно, увеличить безопасность.

*CRES: конструкция с усиленными стойками.

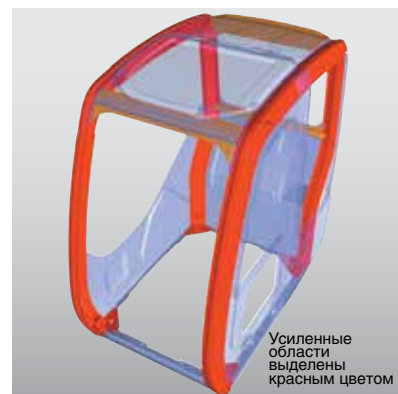

Усиленные области выделены красным цветом

Кабина CRES

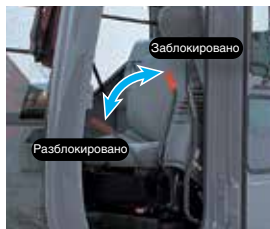

Блокировка с помощью рычага



Молоток для аварийной эвакуации



Большое потолочное окно



Выключатель аварийного останова двигателя



Правая защита кабины

Традиции Hitachi в высоком удобстве технического обслуживания для сокращения простоев

Двойные топливные фильтры (стандартная комплектация)

В топливной магистрали, идущей от топливного бака к двигателю, установлены двойные топливные фильтры, которые предотвращают засорение.

Также, в качестве стандартного оборудования устанавливается электромагнитный подкачивающий топливный насос, который служит для облегчения процедуры удаления воздуха из топливной магистрали.

Пылезащитная внутренняя сетка

Радиатор в передней части оснащен съемной пылезащитной сеткой, предотвращающей попадание пыли. Для удобного и быстрого обслуживания сетка имеет три секции.

Отверстие для продувки воздухом, расположенное в верхней части, облегчает очистку.

Вместительный и удобный в очистке топливный бак

Объем топливного бака составляет 135 литров. Наливная горловина закрывается запираемой на ключ водонепроницаемой крышкой. В нижней части топливного бака расположен сливной кран, позволяющий легко слить осадок, и люк с болтовым креплением, который легко снимается для очистки бака.

Выключатель аккумуляторной батареи

Выключатель аккумуляторной батареи устанавливается на машину, чтобы предотвратить разрядку батареи и защитить жгуты проводов, когда машина не используется в зимнее время или при длительном хранении.



Показанная машина оснащена дополнительным фильтром предварительной очистки



Пылезащитная сетка на капоте



Вместительный топливный бак

Сливной кран и отверстие для очистки

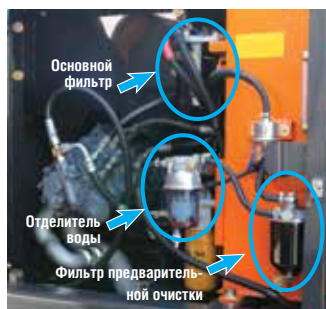

Двойные топливные фильтры



Отверстие для продувки воздухом



Выключатель аккумуляторной батареи

Hitachi Support Chain (система послепродажной поддержки)

Hitachi Support Chain (система послепродажной поддержки) представляет собой систему полной поддержки клиента после приобретения им машины марки Hitachi.

Запасные части и сервис

Благодаря развитой сети дилеров компания Hitachi обеспечивает полную поддержку клиентов в любой части мира и сохраняет высокий уровень клиентской удовлетворенности.

Запчасти

Глобальная интерактивная сеть (Hitachi Global Online Network) представляет собой систему поставки запасных частей, объединенную с Японским центром поставки запасных частей (Japan Parts Center), и включает зарубежные склады и более 150 дилерских центров по всему миру. Дилерские центры предоставляют в режиме реального времени информацию о наличии запасных частей, принимают заявки на поставку запасных частей, организуют их отгрузку и доставку в оговоренные сроки. Ассортимент составляет более миллиона запасных частей и компонентов.

Оригинальные запчасти Hitachi

Оригинальные запчасти Hitachi отвечают строгим стандартам качества компании и при поставке обеспечиваются гарантией компании Hitachi в соответствии с ее внутренними стандартами. Использование оригинальных запчастей и расходных материалов Hitachi, включая компоненты двигателя и гидравлической системы, масла и фильтры, позволяет снизить стоимость эксплуатации техники и увеличить срок службы машины.

Режущие элементы (GET)

Компания Hitachi предлагает широкий ассортимент режущих элементов для разработки грунта, рассчитанных на выполнение самых разных работ. Применение высококачественных режущих элементов, поддерживаемых в исправном состоянии, позволит вам завоевать доверие клиентов.

Примечание: некоторые дилеры не поставляют режущие элементы производства Hitachi.

Восстановленные узлы и детали

Компания Hitachi выполняет восстановление узлов и деталей машин в соответствии со строгими требованиями к восстановленным компонентам на четырех заводах Hitachi в различных частях мира. Восстановленные узлы и детали являются высококачественной альтернативой новым. На восстановленные компоненты также распространяется гарантия Hitachi.

Примечание: некоторые дилеры не поставляют восстановленные узлы и детали Hitachi.

Обслуживание

Расширенная гарантия (HELP)

Стандартная гарантия компании Hitachi распространяется на все новые машины Hitachi. Кроме того, компания предлагает программу расширенной гарантии – Hitachi Extended Life Programs (HELP), которая призвана поддерживать работу техники в самых сложных условиях эксплуатации, минимизируя риск выхода из строя оборудования и снижая затраты на ремонт.

Примечание: гарантийные обязательства отличаются для разных типов оборудования.

Система диагностики Maintenance Pro

В отличие от механических ремонтных работ, устранение неисправностей электронной системы управления должно производиться быстро прямо на месте выполнения работ. Система диагностики Maintenance Pro, разработанная специалистами Hitachi, позволяет оперативно выявлять неисправности машин путем подключения неисправной машины к персональному компьютеру.

Техническая подготовка

Техническое обслуживание машин на месте их эксплуатации вне зависимости от местонахождения позволяет поддерживать их максимальную производительность и снижать время простоев. Центр технического обучения (ТТС), расположенный в Японии, готовит и обучает технических специалистов и персонал служб поддержки для дилеров Hitachi и заводов по всему миру в соответствии с международными программами обучения.



ТЕХНИЧЕСКИЕ ХАРАКТЕРИСТИКИ

ДВИГАТЕЛЬ

Модель	Yanmar 4TNV98-AVHBW (CHN Stage II)
Тип	4-тактный, с жидкостным охлаждением и системой непосредственного впрыска
Кол-во цилиндров ...	4
Номинальная мощность	
ISO 9249, полезная	42,4 кВт (56,9 л. с.) при 2100 мин ⁻¹ (об/мин)
SAE J1349, полезная	42,4 кВт (56,9 л. с.) при 2100 мин ⁻¹ (об/мин)
Максимальный крутящий момент	236 Н·м (24,1 кгс·м) при 1350 мин ⁻¹ (об/мин)
Рабочий объем	3,318 л
Диаметр цилиндра x ход поршня	98 мм x 110 мм
Аккумуляторные батареи	2 x 12 В/52 А·ч

ГИДРАВЛИЧЕСКАЯ СИСТЕМА

Гидравлические насосы

Основные насосы ...	3 аксиально-поршневых насоса переменного рабочего объема
Максимальная подача насоса	2 x 63 л/мин
.....	1 x 52,5 л/мин
Насос контура управления	1 шестеренчатый насос
Максимальная подача насоса	21 л/мин

Гидромоторы

Привод хода	2 аксиально-поршневых гидромотора с регулируемым рабочим объемом
Привод механизма поворота	1 аксиально-поршневой гидромотор

Давление настройки предохранительных клапанов

Контур рабочего оборудования	26,0 МПа (265 кгс/см ²)
Контур механизма поворота	22,6 МПа (230 кгс/см ²)
Контур механизма хода	31,4 МПа (325 кгс/см ²)
Контур управления ..	3,9 МПа (40 кгс/см ²)

Гидравлические цилиндры

	Количество	Внутренний диаметр	Диаметр штока
Стрела	1	115 мм	65 мм
Рукоять	1	95 мм	60 мм
Ковш	1	85 мм	55 мм
Отвал (по заказу)	1	120 мм	70 мм

ПОВОРОТНАЯ ПЛАТФОРМА

Рама поворотной платформы

Рама с боковыми лонжеронами D-образного сечения для повышенного сопротивления деформации.

Механизм поворота

Аксиально-поршневой гидромотор с планетарным редуктором, работающим в масляной ванне. Опорно-поворотное устройство в виде однорядного подшипника. Стояночный тормоз механизма поворота – дискового типа, с пружинным приводом и гидравлическим растормаживанием.

Скорость поворота платформы	10,7 мин ⁻¹ (об/мин)
Крутящий момент платформы	12,9 кН·м (1320 кгс·м)

Кабина оператора

Просторная, амортизированная кабина имеет ширину 1005 мм, высоту 1675 мм и соответствует стандартам ISO*.

* Международная организация по стандартизации.

ХОДОВАЯ ЧАСТЬ

Гусеничные ленты

Термообработанные пальцы звеньев гусеничной цепи с грязезащитными уплотнениями. Гидравлические (с использованием консистентной смазки) устройства натяжения гусеничной цепи с амортизирующими пружинами.

Количество катков и башмаков с каждой стороны

Поддерживающий каток	1
Опорные катки	5
Башмаки гусениц ...	38: ZX70-5G 40: ZX70LC-5G

Механизм хода

Каждая гусеница приводится в действие 2-скоростным аксиально-поршневым гидромотором.

Стояночный тормоз – дискового типа, с пружинным приводом и гидравлическим растормаживанием.

Автоматическое переключение диапазонов скоростей хода: верхнего и нижнего.

Диапазоны скоростей хода	Верхний: 0–5,0 км/ч Нижний: 0–3,4 км/ч
--------------------------------	---

Максимальное тяговое усилие	47,8 кН (4870 кгс)
-----------------------------------	--------------------

Преодолеваемый уклон	70 % (35°) на подъеме неограниченной протяженности
----------------------------	--

ЗАПРАВочНЫЕ ЕМКОСТИ

Топливный бак	135,0 л
Охлаждающая жидкость двигателя	8,0 л
Моторное масло	11,6 л
Механизм хода (с каждой стороны)	2,5 л
Гидравлическая система	100,0 л
Гидравлический бак	60,0 л

МАССА И ДАВЛЕНИЕ НА ГРУНТ

Эксплуатационная масса и давление на грунт

Тип башмаков гусениц	Ширина башмаков гусениц	ZX70-5G				ZX70LC-5G			
		Рукоять 1,62 м		Рукоять 2,12 м		Рукоять 1,62 м		Рукоять 2,12 м	
		кг	кПа (кгс/см ²)	кг	кПа (кгс/см ²)	кг	кПа (кгс/см ²)	кг	кПа (кгс/см ²)
С тремя грунтозацепами	450 мм	6 650	31 (0,31)	6 690	31 (0,32)	6 710	29 (0,30)	6 750	29 (0,30)
	600 мм	6 810	24 (0,24)	6 850	24 (0,24)	6 880	22 (0,23)	6 920	23 (0,23)
Накладки	450 мм	6 690	31 (0,32)	6 730	31 (0,32)	6 750	29 (0,29)	6 790	29 (0,30)
Треугольного сечения	500 мм	6 830	28 (0,28)	6 870	29 (0,29)	6 900	27 (0,27)	6 940	27 (0,28)
	700 мм	6 950	21 (0,21)	6 990	21 (0,21)	7 020	20 (0,20)	7 060	20 (0,20)
Плоский	450 мм	6 810	31 (0,32)	6 850	32 (0,32)	6 880	30 (0,30)	6 920	30 (0,31)

С учетом массы (211 кг) ковша вместимостью 0,28 м³ (с «шапкой» по ISO) и массы (800 кг) противовеса.

УСИЛИЕ РЕЗАНИЯ ГРУНТА КОВШОМ И НАПОРНОЕ УСИЛИЕ РУКОЯТИ

Длина рукояти	1,62 м	2,12 м
Усилие резания грунта ковшем* ISO	55,0 кН (5 600 кгс)	55,0 кН (5 600 кгс)
Усилие резания грунта ковшем* SAE: PCSA	47,0 кН (4 800 кгс)	47,0 кН (4 800 кгс)
Напорное усилие рукояти* ISO	38,0 кН (3 900 кгс)	32,0 кН (3 300 кгс)
Напорное усилие рукояти* SAE: PCSA	36,0 кН (3 700 кгс)	31,0 кН (3 200 кгс)

* В режиме кратковременного повышения мощности

НАВЕСНОЕ ОБОРУДОВАНИЕ ОБРАТНОЙ ЛОПАТЫ

Стрела и рукоять имеют сварную коробчатую конструкцию.

Ковш имеет сварную конструкцию из стали. Механизм регулировки бокового зазора расположен на кронштейне шарнирного соединения ковша.

Ковши

Данные в скобках указаны для ZX70LC-5G.

Вместимость с «шапкой» по ISO	Ширина		Кол-во зубьев	Масса	Рекомендации	
	Без боковых режущих кромок	С боковыми режущими кромками			1,62 м рукоять	2,12 м рукоять
0,13 м ³	360 мм	450 мм	3	141 кг	◎	◎
0,17 м ³	450 мм	540 мм	3	168 кг	◎	◎
0,19 м ³	500 мм	590 мм	3	175 кг	◎	◎
0,23 м ³	560 мм	650 мм	3	186 кг	◎	◎
0,28 м ³	660 мм	750 мм	4	211 кг	◎	○ (◎)
0,33 м ³	770 мм	860 мм	5	230 кг	○ (◎)	—
*1 0,28 м ³	660 мм	750 мм	4	256 кг	◎	*2 ○
Отвал для планировочных работ на уклоне; ширина 750 мм, длина 1500 мм				250 кг	◇	◇

*1 Усиленный ковш.

*2 Только с башмаками 600мм/700мм.

◎ Для материалов плотностью не более 2000 кг/м³.

○ Для материалов плотностью не более 1600 кг/м³.

◇ Для планировочных работ на уклоне.

— Не применимо.

ТЕХНИЧЕСКИЕ ХАРАКТЕРИСТИКИ

РАБОЧИЕ РАЗМЕРЫ

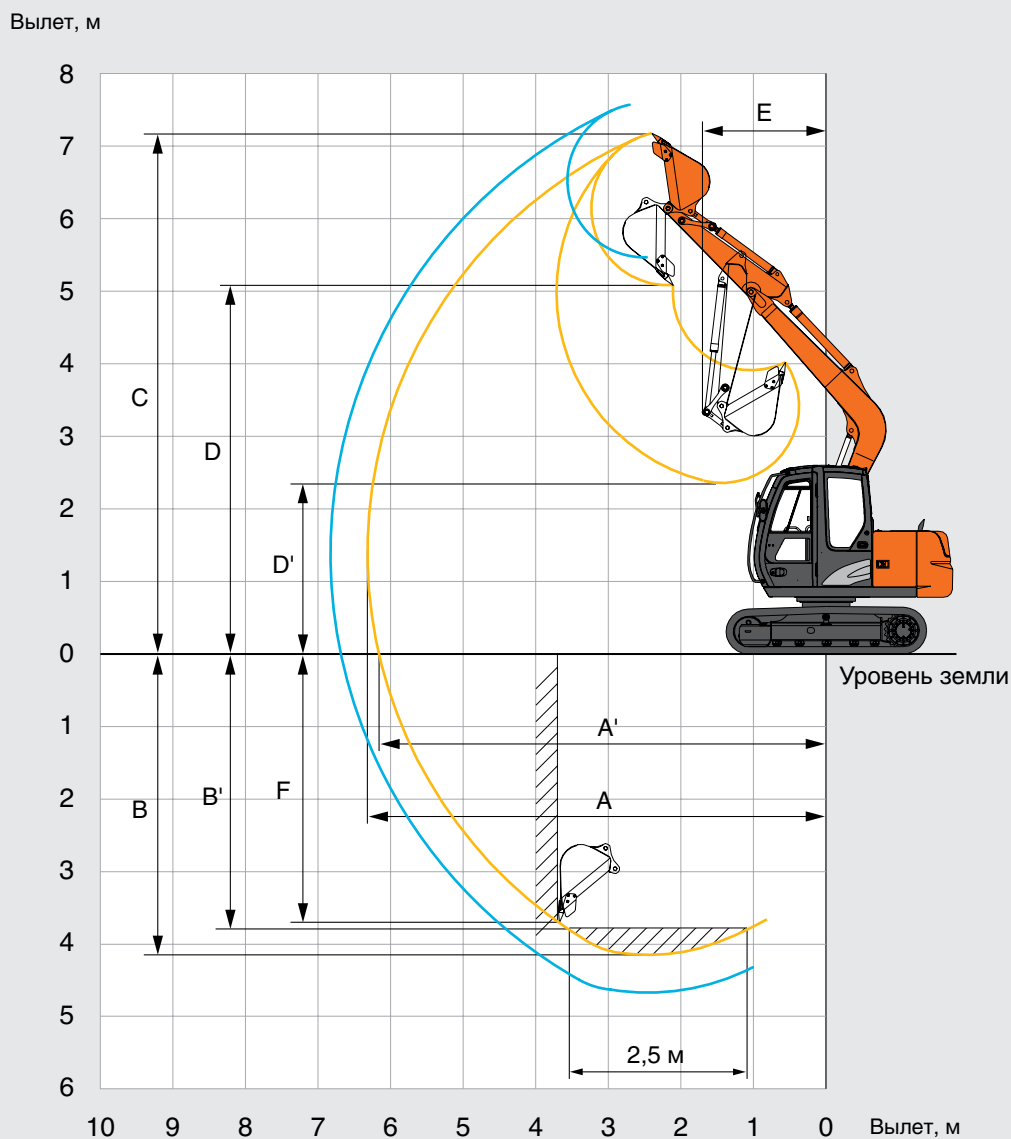

Единицы измерения: мм

Длина рукояти	1,62 м	2,12 м
A Макс. радиус копания	6 320	6 810
A' Макс. радиус копания (на уровне земли)	6 170	6 670
B Макс. глубина копания	4 170	4 670
B' Макс. глубина копания (с планировкой дна забоя длиной 2,5 м)	3 800	4 370
C Макс. высота копания	7 150	7 550
D Макс. высота выгрузки	5 060	5 450
D' Мин. высота выгрузки	2 340	1 920
E Мин. радиус поворота рабочего оборудования	1 720	2 080
F Макс. глубина вертикальной стенки забоя	3 730	4 280

Без учета высоты грунтозацепов башмаков гусениц.

РАЗМЕРЫ МАШИНЫ

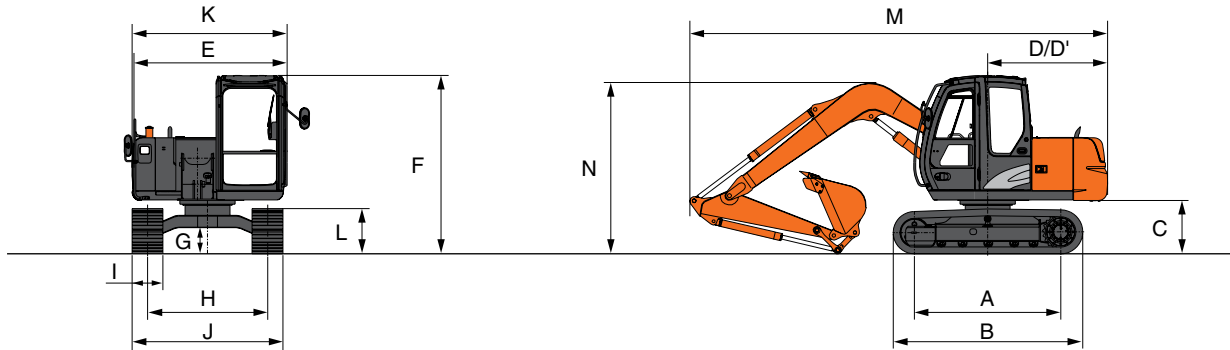

Единицы измерения: мм

	ZX70-5G		ZX70LC-5G	
	Рукоять 1,62 м	Рукоять 2,12 м	Рукоять 1,62 м	Рукоять 2,12 м
A Опорная длина гусениц	2 140	2 140	2 290	2 290
B Длина гусеничного хода	2 765	2 765	2 920	2 920
* C Дорожный просвет под противовесом	760	760	760	760
D Радиус вращения задней части платформы	1 750	1 750	1 750	1 750
D' Длина задней части платформы	1 750	1 750	1 750	1 750
E Габаритная ширина поворотной платформы	2 260	2 260	2 260	2 260
F Габаритная высота по крыше кабины	2 600	2 600	2 600	2 600
* G Мин. дорожный просвет	360	360	360	360
H Ширина колеи гусеничной тележки	1 750	1 750	1 870	1 870
I Ширина башмака гусеницы	G 450	G 450	G 450	G 450
J Ширина гусеничной тележки	2 200	2 200	2 320	2 320
K Габаритная ширина	2 260	2 260	2 320	2 320
* L Высота гусеничной тележки, оснащенной башмаками с тройными грунтозацепами	655	655	655	655
M Габаритная длина	6 080	6 120	6 080	6 120
N Габаритная высота стрелы	2 550	2 880	2 550	2 880

* Без учета высоты грунтозацепов башмаков гусеницы.

G: Башмаки гусениц с тремя грунтозацепами.

ОТВАЛ (по заказу)

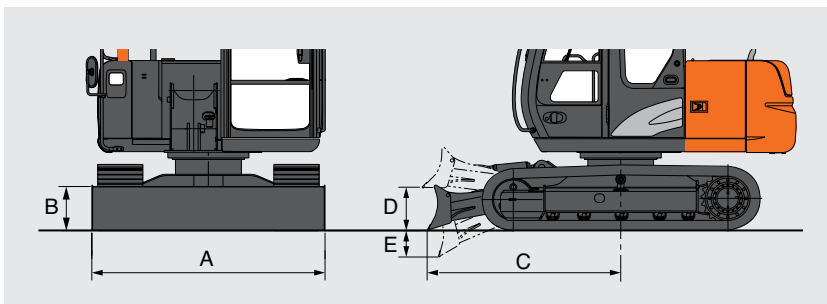

Оснащенный башмаками с тройными грунтозацепами шириной 450 мм.

A Габаритная ширина отвала	2 320 мм
B Габаритная высота отвала	435 мм
C Расстояние от оси поворота платформы до края отвала	1 910 мм
D Максимальная высота подъема	400 мм
E Максимальная глубина опускания	280 мм

Тип башмаков гусениц	Ширина башмаков гусениц	ZX70-5G		ZX70LC-5G	
		Эксплуатационная масса	Давление на грунт	Эксплуатационная масса	Давление на грунт
С тремя грунтозацепами	450 мм	7 200 кг	33 кПа (0,34 кгс/см ²)	7 260 кг	32 кПа (0,32 кгс/см ²)

С учетом массы (211 кг) ковша вместимостью 0,28 м³ (с «шапкой» по ISO), рукояти длиной 1,62 м и массы (800 кг) противовеса.

ГРУЗОПОДЪЕМНОСТЬ (без ковша)

Примечания:

1. Номинальная грузоподъемность по ISO 10567.
2. Грузоподъемность не превышает 75 % опрокидывающей нагрузки при нахождении машины на твердой горизонтальной площадке или 87 % грузоподъемности, обеспечиваемой гидросистемой.
3. Точка приложения нагрузки расположена по центру пальца ковша, с помощью которого ковш крепится к рукоятке.
4. Значком «*» помечены значения грузоподъемности, ограниченные усилием, развиваемым гидросистемой.
5. 0 м = уровень земли.

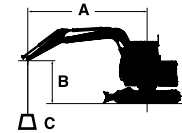

A: Вылет
B: Высота точки приложения нагрузки
C: Грузоподъемность

Грузоподъемность машины с ковшом и устройством быстрой смены рабочего оборудования определяется как разность значения грузоподъемности, указанного в таблице, и массы ковша с устройством быстрой смены.

ZX70-5G (ZX70LC-5G)

Грузоподъемность при ориентации рабочего оборудования вперед Грузоподъемность при ориентации рабочего оборудования в сторону или при повороте на 360 градусов Ед. изм.: кг

Условия	Высота точки приложения нагрузки, м	Вылет						При макс. вылете		
		1,5 м		3,0 м		4,5 м		Грузоподъемность	Грузоподъемность	Вылет, м
		Грузоподъемность	Грузоподъемность	Грузоподъемность	Грузоподъемность	Грузоподъемность	Грузоподъемность			
Стрела 3,72 м Рукоять 1,62 м Противовес 800 кг Башмаки с грунтозацепами 450 мм	4,5			*1620	*1620			*1560	1540 (*1560)	4,20
	3,0			*2180	*2180	1650 (1810)	1360 (1470)	1400 (*1490)	1150 (1250)	5,00
	1,5			2900 (*3090)	2310 (2540)	1580 (1740)	1290 (1410)	1260 (1380)	1030 (1120)	5,30
	0 (уровень земли)			2770 (3120)	2190 (2420)	1530 (1690)	1240 (1350)	1300 (1430)	1060 (1150)	5,10
	-1,5	*4420	*4420	2770 (3110)	2180 (2410)			1580 (1750)	1280 (1400)	4,40

ZX70-5G (ZX70LC-5G)

Грузоподъемность при ориентации рабочего оборудования вперед Грузоподъемность при ориентации рабочего оборудования в сторону или при повороте на 360 градусов Ед. изм.: кг

Условия	Высота точки приложения нагрузки, м	Вылет						При макс. вылете		
		1,5 м		3,0 м		4,5 м		Грузоподъемность	Грузоподъемность	Вылет, м
		Грузоподъемность	Грузоподъемность	Грузоподъемность	Грузоподъемность	Грузоподъемность	Грузоподъемность			
Стрела 3,72 м Рукоять 2,12 м Противовес 800 кг Башмаки с грунтозацепами 450 мм	4,5					*1490	1420 (*1490)	*1320	1270 (1320)	4,80
	3,0			*1820	*1820	*1620	1390 (1510)	1220 (*1270)	1000 (1090)	5,50
	1,5			*2790	2370 (2610)	1600 (1760)	1310 (1430)	1110 (1220)	910 (990)	5,80
	0 (уровень земли)			*2790 (3130)	2200 (2430)	1530 (1690)	1240 (1360)	1130 (1250)	920 (1010)	5,60
	-1,5	*3550	*3550	2740 (3080)	2160 (2390)	1510 (1670)	1220 (1330)	1320 (1460)	1080 (1170)	5,00
-3,0	*4990	*4990	*2790	2220 (2450)			2060 (*2130)	1660 (1820)	3,70	

ZX70-5G (ZX70LC-5G), отвал опущен

Грузоподъемность при ориентации рабочего оборудования вперед Грузоподъемность при ориентации рабочего оборудования в сторону или при повороте на 360 градусов Ед. изм.: кг



Условия	Высота точки приложения нагрузки, м	Вылет						При макс. вылете		
		1,5 м		3,0 м		4,5 м		Грузоподъемность	Грузоподъемность	Вылет, м
		Грузоподъемность	Грузоподъемность	Грузоподъемность	Грузоподъемность	Грузоподъемность	Грузоподъемность			
Стрела 3,72 м Рукоять 1,62 м Противовес 800 кг Башмаки с грунтозацепами 450 мм	4,5			*1620	*1620			*1560	*1560	4,20
	3,0			*2180	*2180	*1820	1420 (1590)	*1490	1200 (1350)	5,00
	1,5			*3090	2420 (2740)	*2090	1360 (1520)	*1580	1080 (1220)	5,30
	0 (уровень земли)			*3520	2300 (2620)	*2300	1300 (1470)	*1860	1110 (1250)	5,10
	-1,5	*4420	*4420	*3350	2290 (2610)			*2190	1350 (1520)	4,40









ZX70-5G (ZX70LC-5G), отвал опущен

Грузоподъемность при ориентации рабочего оборудования вперед Грузоподъемность при ориентации рабочего оборудования в сторону или при повороте на 360 градусов Ед. изм.: кг



Условия	Высота точки приложения нагрузки, м	Вылет						При макс. вылете		
		1,5 м		3,0 м		4,5 м		Грузоподъемность	Грузоподъемность	Вылет, м
		Грузоподъемность	Грузоподъемность	Грузоподъемность	Грузоподъемность	Грузоподъемность	Грузоподъемность			
Стрела 3,72 м Рукоять 2,12 м Противовес 800 кг Башмаки с грунтозацепами 450 мм	4,5					*1490	1490 (*1490)	*1320	*1320	4,80
	3,0			*1820	*1820	*1620	1450 (*1620)	*1270	1050 (1180)	5,50
	1,5			*2790	2480 (*2790)	*1950	1370 (1540)	*1330	960 (1080)	5,80
	0 (уровень земли)			*3420	2310 (2630)	*2230	1310 (1470)	*1510	970 (1100)	5,60
	-1,5	*3550	*3550	*3470	2270 (2590)	*2250	1280 (1450)	*1960	1130 (1280)	5,00
	-3,0	*4990	*4990	*2790	2330 (2650)			*2130	1740 (1970)	3,70









ZX70-5G (ZX70LC-5G), отвал поднят

 Грузоподъемность при ориентации рабочего оборудования вперед  Грузоподъемность при ориентации рабочего оборудования в сторону или при повороте на 360 градусов Ед. изм.: кг

Условия	Высота точки приложения нагрузки, м	Вылет						При макс. вылете		
		1,5 м		3,0 м		4,5 м				Вылет, м
										
Стрела 3,72 м Рукоять 1,62 м Противовес 800 кг Башмаки с грунтозацепами 450 мм	4,5			*1620	*1620			*1560	*1560	4,20
	3,0			*2180	*2180	1580 (1800)	1420 (1590)	1340 (*1490)	1200 (1350)	5,00
	1,5			2780 (3090)	2420 (2740)	1510 (1730)	1360 (1520)	1200 (1370)	1080 (1220)	5,30
	0 (уровень земли)			2650 (3090)	2300 (2620)	1460 (1680)	1300 (1470)	1240 (1420)	1110 (1250)	5,10
	-1,5	*4420	*4420	2650 (3090)	2290 (2610)			1510 (1740)	1350 (1520)	4,40

ZX70-5G (ZX70LC-5G), отвал поднят

 Грузоподъемность при ориентации рабочего оборудования вперед  Грузоподъемность при ориентации рабочего оборудования в сторону или при повороте на 360 градусов Ед. изм.: кг

Условия	Высота точки приложения нагрузки, м	Вылет						При макс. вылете		
		1,5 м		3,0 м		4,5 м				Вылет, м
										
Стрела 3,72 м Рукоять 2,12 м Противовес 800 кг Башмаки с грунтозацепами 450 мм	4,5					*1490	1490 (*1490)	*1320	*1320	4,80
	3,0			*1820	*1820	1620 (*1620)	1450 (*1620)	1160 (*1270)	1050 (1180)	5,50
	1,5			*2790	2480 (*2790)	1530 (1750)	1370 (1540)	1060 (1210)	960 (1080)	5,80
	0 (уровень земли)			2670 (3110)	2310 (2630)	1460 (1680)	1310 (1470)	1080 (1240)	970 (1100)	5,60
	-1,5	*3550	*3550	2620 (3060)	2270 (2590)	1440 (1650)	1280 (1450)	1260 (1450)	1130 (1280)	5,00
	-3,0	*4990	*4990	2690 (*2790)	2330 (2650)			1970 (*2130)	1740 (1970)	3,70

ОБОРУДОВАНИЕ

Предлагаемые перечни стандартного оборудования и оборудования, устанавливаемого по заказу, могут отличаться в зависимости от страны. Поэтому для их уточнения обращайтесь к местному дилеру компании Hitachi.

● : Стандартное оборудование

○ : Опционное оборудование

ДВИГАТЕЛЬ	КАБИНА	СИСТЕМА БОРТОВОГО КОНТРОЛЯ	ХОДОВАЯ ЧАСТЬ
Воздухоочиститель ●	Всепогодная стальная кабина со звукоизоляцией ●	Звуковые предупредительные сигналы: давление масла в двигателе и перегрев двигателя. ●	Отвал ●
Двойные фильтры очистки воздуха ●	Радиоприемник AM/FM с цифровыми часами ●	Указатели: Основной счетчик времени наработки и обратный счетчик времени наработки, указатель температуры охлаждающей жидкости двигателя, указатель уровня топлива ●	Ведущее колесо с болтовым креплением ●
Автоматическая система холостого хода ●	Пепельница ●	Контрольные индикаторы: предварительный подогрев двигателя, индикатор рабочего режима, автоматическая система холостого хода ●	Гидравлическое устройство натяжения гусениц ●
Масляный фильтр двигателя со сменным фильтрующим элементом ●	Кондиционер воздуха с автоматическим управлением ●	Контрольные лампы: ток зарядки генератора, давление масла в двигателе, перегрев двигателя, засорение воздушного фильтра, минимальный уровень топлива, уровень охлаждающей жидкости, уровень моторного масла, предупреждение о неисправности двигателя ●	Усиленные звенья гусеницы с герметизированными пальцами ●
Топливный фильтр со сменным фильтрующим элементом ●	Кабина CRES (конструкция с усиленной центральной стойкой) ●	ОСВЕЩЕНИЕ	Кожухи гидромоторов хода ●
Главный топливный фильтр со сменным фильтрующим элементом ●	Подстаканник ●	2 фонаря рабочего освещения ●	Стояночный тормоз системы хода ●
Воздушный фильтр сухого типа с выпускным клапаном (с индикатором засорения) ●	Электрический звуковой сигнал ●	ПОВОРОТНАЯ ПЛАТФОРМА	Поддерживающие и опорные катки ●
Пылезащитная внутренняя сетка ●	Аварийный выключатель двигателя ●	Электрический топливозаправочный насос ○	Башмаки шириной 450 мм с тройными грунтозацепами ●
Электрический насос для заправки топливом ●	Молоток для аварийной эвакуации ●	Поплавковый указатель уровня топлива ●	РАБОЧЕЕ ОБОРУДОВАНИЕ
Выключатель режима E/P ●	Кронштейн для огнетушителя ○	Указатель уровня гидравлического масла ●	Механизм регулировки зазора в шарнирах ковша ●
Защитное ограждение вентилятора ●	Опора для ног ●	Зеркало заднего вида (слева и справа) ●	Централизованная система смазки ●
Предварительный очиститель воздуха ○	Омыватель лобового стекла ●	Стояночный тормоз механизма поворота ●	Грязезащитное уплотнение на всех пальцах шарниров ковша ●
Расширительный бачок радиатора ●	Открывающиеся передние окна (верхнее и нижнее) и левое боковое ●	Ящик для инструмента ●	HN-втулка ●
Водоотделитель ●	Ящик для мелких вещей (бардачок) ●	Нижнее защитное ограждение ●	Монолитная литая тяга ковша ●
Генератор переменного тока 60 А ●	Отсек для хранения горячих и холодных продуктов питания ●	2 аккумуляторные батареи по 52 А-ч ●	Упорная пластина из усиленной смолы ●
ГИДРАВЛИЧЕСКАЯ СИСТЕМА	Стеклоочистители с прерывистым режимом работы ●	Противовес 800 кг ●	Термическое напыление WC (карбид вольфрама) ●
Гидрозамок для предотвращения проседания стрелы ●	Нижняя защитная решетка лобового стекла ○		Усиленная с 4-х сторон рукоять ○
Гидрораспределитель с первичным предохранительным клапаном ●	Кабина, соответствующая требованиям OPG (верхняя защитная конструкция категории 1) (ISO10262) ○		Ковш вместимостью 0,28 м ³ (с «шапкой» согласно ISO) ●
Система управления E-P ●	Рычаг отключения системы гидроуправления ●		Рукоять 1,62 м ●
Полнопоточный фильтр ●	Ремень безопасности ●		Рукоять 2,12 м ○
Дополнительный порт для гидрораспределителя ●	Сиденье: тканевая обивка ○		Стрела 3,72 м ●
Фильтр системы гидроуправления ●	Сиденье: с механической подвеской ○		ДОПОЛНИТЕЛЬНОЕ ОБОРУДОВАНИЕ
Амортизирующий клапан в контуре гидроуправления ●	Сиденье: виниловая обивка ●		Принадлежности для гидромолота ○
Всасывающий фильтр ●	Механизм регулировки сиденья: наклон спинки, продольное перемещение ●		Принадлежности для гидромолота и гидроразрывной цепи ○
	Солнцезащитный козырек ○		Принадлежности для двухскоростного переключателя ○
	Верхняя передняя защитная решетка кабины ○		Основные трубопроводы для дополнительного рабочего оборудования ●
	4 заполненных жидкостью упругих опоры ●		ПРОЧЕЕ
	Прикуриватель на 24 В ●		Система Global e-Service ●

Прежде чем начать эксплуатацию машины, оснащенной спутниковой системой связи, убедитесь, что данная система соответствует местным нормативным актам, требованиям техники безопасности, а также законодательным требованиям. В случае ее несоответствия, внесите необходимые изменения в конструкцию.

Компания оставляет за собой право вносить изменения в технические характеристики без предварительного уведомления. Показанные на иллюстрациях модели могут содержать оборудование, устанавливаемое по заказу, и дополнительные принадлежности, а стандартное оборудование может иметь неполную комплектацию, отличаться по цвету и конструктивным особенностям. Прежде чем приступить к эксплуатации машины, внимательно прочтите руководство оператора для соблюдения правил эксплуатации.