

# ZAXIS65USB



## ГИДРАВЛИЧЕСКИЙ ЭКСКАВАТОР

Модель: ZX65USB-5A

Мощность двигателя: 35,3 кВт (47,3 л. с.)

Эксплуатационная масса: 6170 – 6600 кг

Ковш обратной лопаты: вместимость с «шапкой» по ISO: 0,21 м<sup>3</sup>

# Надежные и удобные в эксплуатации компактные экскаваторы

**ZAXIS** Empower your Vision.

Мы прислушиваемся к пожеланиям клиентов, находим решения и воплощаем свежие идеи в нашу продукцию. Так была создана серия мини-экскаваторов, отличающаяся компактностью, производительностью и маневренностью.

Округлые очертания поворотной платформы придают машине элегантный вид, а увеличенные проемы обеспечивают легкий доступ к точкам технического обслуживания, снижая затраты времени на его проведение.

Рабочее место оператора оснащено удобными органами управления, информативным многофункциональным монитором и комфортным сиденьем. Экскаватор имеет низкий расход топлива, что в свою очередь сокращает эксплуатационные издержки.

## ВЫСОКАЯ ЭКСПЛУАТАЦИОННАЯ ЭФФЕКТИВНОСТЬ

- Удобство работы в стесненных условиях
- Превосходная управляемость
- Пониженный расход топлива

## КОМФОРТНЫЕ УСЛОВИЯ ТРУДА ОПЕРАТОРА

- Эргономично спроектированное рабочее место оператора
- Строгое соблюдение стандартов, гарантирующих безопасность оператора
- Легкость считывания информации с многофункционального монитора

## УПРОЩЕННОЕ ТЕХНИЧЕСКОЕ ОБСЛУЖИВАНИЕ

- Облегченный доступ к точкам технического обслуживания благодаря расширенным проемам
- Легко очищаемый пол в кабине

## ДОЛГОВЕЧНОСТЬ

- Высококачественная продукция Hitachi
- Надежное рабочее оборудование
- Прочный отвал коромысчатого сечения
- Жесткая поворотная платформа



Показан экскаватор в комплектации с рукоятью длиной 1,85 м, трубопроводом для дополнительного навесного оборудования, дополнительным противовесом и первичным очистителем воздуха.  
Примечания: предлагаемые перечни стандартного оборудования и оборудования, устанавливаемого по заказу, могут отличаться в зависимости от страны. Для их уточнения обращайтесь к местному дилеру компании Hitachi.

# ВЫСОКАЯ ЭКСПЛУАТАЦИОННАЯ ЭФФЕКТИВНОСТЬ

Функциональные возможности,  
повышающие эффективность ведения работ

## Удобство работы в стесненных условиях

Малый радиус поворота задней части платформы повышает безопасность и удобство работы в стесненных условиях.



Показан экскаватор в комплектации с рукоятью длиной 1,85 м, трубопроводом для дополнительного навесного оборудования и первичным очистителем воздуха.



## Превосходная управляемость

Экскаватор оснащен системой управления с гидравлическим сервоприводом Hitachi. Рычаги управления имеют низкое усилие перемещения для снижения утомляемости оператора и позволяют осуществлять управление с высокой точностью. Эргономичное расположение рычагов повышает удобство управления. Система ННН (высокоэффективная гидравлическая система Hitachi) позволяет осуществлять плавное управление независимо от изменения нагрузки. Выбирая между экономичным режимом и режимом повышенной мощности на многофункциональном мониторе можно изменять скорость рабочих движений. Регулятор подачи топлива позволяет легко изменять частоту вращения двигателя. Автоматическая система переключения скоростей хода обеспечивает переход на нижний диапазон скоростей, когда нагрузка превышает установленный предел (например, при движении вверх по склону) и возврат на верхний диапазон при снижении нагрузки.

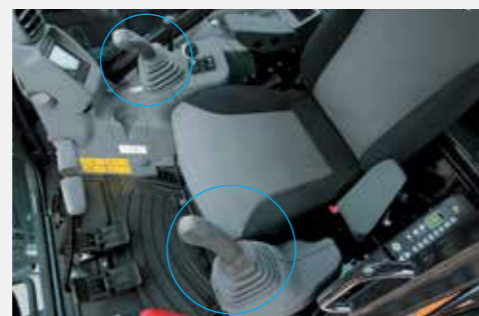

Рычаги управления



Регулятор подачи топлива  
Переключатель экономичного режима/  
режима повышенной мощности



## Пониженный расход топлива

Новый двигатель оснащен электронным регулятором частоты вращения, который играет ключевую роль в снижении расхода топлива. Переход на электронное автоматическое регулирование подачи топлива позволил повысить точность управления работой двигателя и за счет этого улучшить топливную экономичность. При необходимости снизить расход топлива можно выбрать экономичный режим, а при тяжелой работе — режим повышенной мощности. Таким образом, можно выбрать оптимальный режим работы в зависимости от конкретных условий. Еще одним средством, способствующим экономии топлива, является автоматическая система холостого хода. При установке рычагов управления в нейтральное положение эта система в течение четырех секунд автоматически снижает частоту вращения двигателя до минимальных оборотов холостого хода, снижая расход топлива.

# КОМФОРТНЫЕ УСЛОВИЯ ТРУДА ОПЕРАТОРА

Комфортное рабочее место оператора способствует повышению производительности



## Эргономично спроектированное рабочее место оператора

Для машин Hitachi всегда было характерно повышенное внимание к комфортным условиям труда оператора. Рабочее место оператора имеет большое пространство для ног. Консоли управления и сиденье имеют эргономичную конструкцию для удобства оператора. Сидя в кресле, оператор не чувствует утомления. Для более легкой посадки в кабину была уменьшена высота подножки и увеличена ширина дверного проема. Кроме того, была расширена зона обзора за счет увеличения площади лобового стекла. Наличие таких мелочей, как подлокотники, подстаканник и отсек в спинке кресла также направлено на повышение комфорта оператора.

## Строгое соблюдение стандартов, гарантирующих безопасность оператора

Прочная кабина хорошо защищает оператора в случае опрокидывания машины. Кабина и козырек оснащены стандартной конструкцией ROPS\*. Для защиты оператора от падающих предметов все модели оснащены верхним защитным ограждением (OPG\*\*). Ремень безопасности, рычаг отключения системы гидроуправления, стояночный тормоз механизма поворота и стояночный тормоз системы хода входят в стандартную комплектацию машины. Система блокировки двигателя значительно повышает безопасность, разрешая запуск двигателя только тогда, когда рычаг отключения системы гидроуправления находится в нижнем положении.  
\*Конструкция для защиты оператора при опрокидывании.  
\*\*Защитное ограждение оператора.

## Яркий многофункциональный монитор

Яркий и информативный многофункциональный монитор позволяет легко считывать информацию и отображает состояние систем машины, настройки и предупреждения. Наличие часов на мониторе является новинкой для этих машин.

- 1 Кнопка меню
- 2 Выключатель автоматической системы холостого хода
- 3 Переключатель экономичного режима/режима повышенной мощности

### Датчики и индикаторы

- Датчик температуры охлаждающей жидкости двигателя
- Датчик уровня топлива
- Счетчик моточасов
- Часы
- Индикатор режима передвижения
- Индикатор фонаря рабочего освещения
- Сигнальный индикатор перегрева масла в двигателе
- Индикатор предпускового прогрева
- Сигнальный индикатор уровня топлива



# УПРОЩЕННОЕ ТЕХНИЧЕСКОЕ ОБСЛУЖИВАНИЕ

## Простота ежедневного технического обслуживания

### Увеличенные проемы для простоты технического обслуживания

Все дверцы широко открываются для прямого доступа к точкам технического обслуживания, что позволяет быстро проводить ежедневный контрольный осмотр, замену фильтров и т. д. Высота капота, закрывающего радиатор, увеличена для упрощения очистки радиатора. Заливная горловина топливного бака скрыта под крышкой для защиты от проникновения грязи и предотвращения слива топлива.

Новая крышка топливного бака облегченной конструкции широко открывается для упрощения процесса заправки топлива. Позади сиденья оператора размещен большой ящик для инструментов, предназначенный для хранения смазочного шприц-пистолета и других вещей. Все это повышает время продуктивной работы.



- 1 Расширительный бачок
- 2 Водоотделитель
- 3 Топливный фильтр
- 4 Воздушный фильтр
- 5 Масляный фильтр двигателя
- 6 Топливный бак



### Легко очищаемый пол в кабине

Радиатор и маслоохладитель расположены в один ряд, а не друг за другом, как раньше. Это упрощает их очистку и повышает эффективность охлаждения. Их сердцевина легко очищается путем продувки сжатым воздухом. Легко очищаемые пылезащитные сетки на крышке отсека включены в стандартную комплектацию. Напольный коврик имеет специальный рельеф и состоит из двух частей, одна из которых охватывает зону вокруг педалей, а другая покрывает остальную часть пола, что облегчает процесс очистки.



Расположение радиатора и маслоохладителя в один ряд



Двухсекционный напольный коврик



Пылезащитная сетка на капоте



Показан экскаватор в комплектации с рукоятью длиной 1,85 м, трубопроводом для дополнительного навесного оборудования и первичным очистителем воздуха.

# ДОЛГОВЕЧНОСТЬ

Передовые технологии  
и строгий контроль качества

## Высококачественная продукция Hitachi

За время, прошедшее с выпуска первого гидравлического экскаватора в 1949 г., компания Hitachi завоевала мировое признание благодаря высокому техническому уровню и качеству своей продукции. В конструкторском подразделении компании широко используется система автоматизированного проектирования 3D-CAD, осуществляется анализ напряжений, совместный анализ данных о деталях и узлах, что гарантирует качество и сокращает сроки разработок. Разработанные машины проходят испытания на полигоне Hitachi площадью более 427 гектаров. В их число входят длительные тесты на надежность и долговечность, в условиях экстремальной жары и холода и др. Лишь после завершения испытаний и оценки результатов машина запускается в производство.



## Надежное рабочее оборудование

Шарниры рабочего оборудования выполнены по посадке с прецизионным допуском, что значительно снижает рывки и шум, повышая долговечность. В этих шарнирах используются HN-втулки, способные очень хорошо удерживать смазку, что позволило довести интервалы смазки до 500 моточасов. Шланги гидроцилиндров рабочего оборудования защищены кожухами в зоне узла поворота стрелы. Гидроцилиндр стрелы имеет снизу защиту в виде V-образного ограждения. Усиленная с четырех сторон рукоять обладает высокой прочностью и жесткостью.

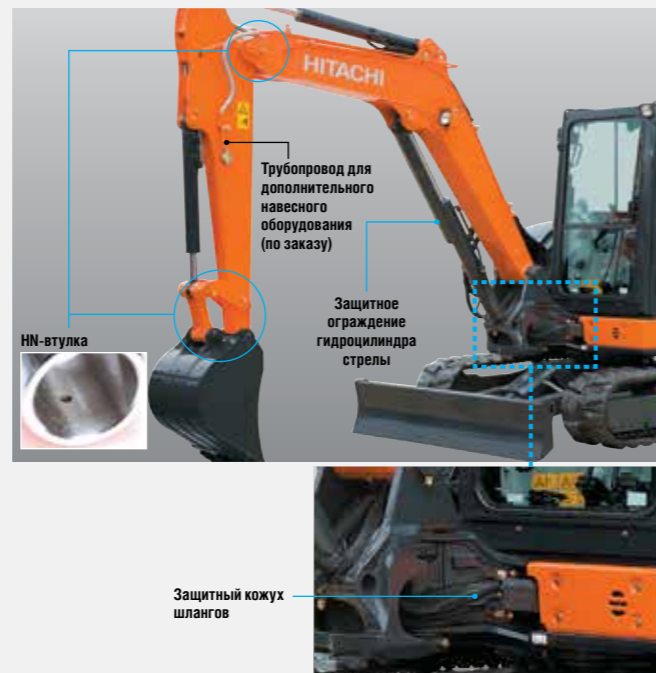

## Прочный отвал коробчатого сечения

Отвал имеет коробчатое сечение для повышения прочности. В его толкающих брусках предусмотрены отверстия для беспрепятственного стекания грязи.



Отвал коробчатого сечения

## Жесткая поворотная платформа

Рама поворотной платформы усилена традиционными боковыми лонжеронами D-образного сечения, высота которых увеличена для повышения вертикальной жесткости с учетом камней и других предметов, которые могут вовлекаться в зазор между гусеницей и рамой.



Боковые лонжероны D-образного сечения



# ТЕХНИЧЕСКИЕ ХАРАКТЕРИСТИКИ

## ДВИГАТЕЛЬ

Модель	Yanmar 4TNV94L-ZWHB
Тип	четырёхтактный, с жидкостным охлаждением и системой непосредственного впрыска
Количество цилиндров	4
Номинальная мощность	
ISO 9249	34,1 кВт (45,7 л. с.) при 2000 мин <sup>-1</sup> (об/мин)
ISO 14396	35,3 кВт (47,3 л. с.) при 2000 мин <sup>-1</sup> (об/мин)
Максимальный крутящий момент	204 Н·м (20,8 кгс) при 1000 мин <sup>-1</sup> (об/мин)
Рабочий объем	3,053 л
Диаметр цилиндра и ход поршня	94 мм x 110 мм
Аккумуляторные батареи	1 x 12 В / 92 А·ч

## ГИДРАВЛИЧЕСКАЯ СИСТЕМА

### Гидравлические насосы

Основные насосы	1 аксиально-поршневой насос с регулируемой производительностью
Максимальная подача	1 x 144 л/мин
Насос системы гидроуправления	1 шестеренчатый насос
Максимальная подача	10,4 л/мин

### Гидромоторы

Привод хода	2 аксиально-поршневых гидромотора с регулируемой производительностью
Привод механизма поворота	1 аксиально-поршневой гидромотор

### Давление настройки предохранительных клапанов

Контур рабочего оборудования	24,5 МПа (250 кгс/см <sup>2</sup> )
Контур платформы	19,6 МПа (200 кгс/см <sup>2</sup> )
Контур механизма хода	25,7 МПа (262 кгс/см <sup>2</sup> )
Контур гидроуправления	3,9 МПа (40 кгс/см <sup>2</sup> )

## Гидравлические цилиндры

	Количество	Внутренний диаметр	Диаметр штока	Длина хода
Стрела	1	110 мм	60 мм	785 мм
Рукоять	1	90 мм	55 мм	770 мм
Ковш	1	80 мм	50 мм	581 мм
Отвал	1	120 мм	70 мм	135 мм
Поворот стрелы	1	95 мм	55 мм	710 мм

## ПОВОРОТНАЯ ПЛАТФОРМА

### Рама поворотной платформы

Рама с боковыми лонжеронами D-образного сечения для повышенного сопротивления деформации.

### Механизм поворота

Аксиально-поршневой гидромотор оснащен планетарным редуктором, работающим в масляной ванне. Опорно-поворотное устройство в виде однорядного подшипника. Стояночный тормоз механизма поворота — дискового типа, с пружинным приводом и гидравлическим растормаживанием.

Скорость поворота платформы	9,5 мин <sup>-1</sup> (об/мин)
Крутящий момент платформы	11,0 кН·м (1120 кгс)

### Кабина оператора

Просторная, полностью амортизированная кабина имеет ширину 1050 мм, высоту 1610 мм и соответствует стандартам ISO\*. Кабина остеклена армированными стеклами с четырех сторон для обеспечения хорошей обзорности. Лобовые стекла (верхнее и нижнее) открываются. Сиденье с регулируемым наклоном спинки.  
\* Международная организация по стандартизации.

## ХОДОВАЯ ЧАСТЬ

### Гусеничные тележки

Гусеничный ход тракторного типа. Ходовая рама имеет сварную конструкцию с использованием специально подобранных материалов. Рамы гусеничных тележек приварены к ходовой раме.

### Количество катков с каждой стороны

Поддерживающий каток	1
Опорные катки	4

### Механизм хода

Каждая гусеница приводится в действие 2-скоростным аксиально-поршневым гидромотором. Стояночный тормоз — дискового типа, с пружинным приводом и гидравлическим растормаживанием. Автоматическое переключение диапазонов скоростей хода: верхнего и нижнего.

Диапазоны скоростей хода	Верхний: 0–4,8 км/ч
	Нижний: 0–2,9 км/ч

Максимальное тяговое усилие ... 39,8 кН (4060 кгс)

Преодолеваемый уклон ..... 58 % (30°) в непрерывном режиме

## ЗАПРАВОЧНЫЕ ЕМКОСТИ

Топливный бак	120,0 л
Охлаждающая жидкость двигателя	7,4 л
Моторное масло	11,2 л
Механизм хода (с каждой стороны)	0,9 л
Гидравлическая система	108,0 л
Гидробак	60,0 л

## МАССА И ДАВЛЕНИЕ НА ГРУНТ

### Эксплуатационная масса и давление на грунт

Тип башмаков гусениц	Ширина башмаков гусениц	Длина рукояти	кг	кПа (кгс/см <sup>2</sup> )
Резиновая лента	400 мм	1,50 м	6170	35 (0,36)
		1,85 м	6470*	37 (0,37)*
Металлические башмаки с грунтозацепами	400 мм	1,50 м	6270	35 (0,36)
		1,85 м	6570*	37 (0,38)*
Башмаки с накладками	400 мм	1,50 м	6300	36 (0,36)
		1,85 м	6600*	37 (0,38)*

С учетом массы ковша (146 кг) вместимостью 0,21 м<sup>3</sup> (с шайкой по ISO).

\* С учетом массы ковша (138 кг) вместимостью 0,20 м<sup>3</sup> (с шайкой по ISO) и массы дополнительного противовеса (270 кг).

## УСИЛИЯ КОПАНИЯ, РАЗВИВАЕМЫЕ ГИДРОЦИЛИНДРАМИ КОВША И РУКОЯТИ

Длина рукояти	1,50 м	1,85 м
Усилие резания грунта ковшом по ISO	41,1 кН (4190 кгс)	
Усилие резания грунта ковшом по SAE : PCSA	35,9 кН (3660 кгс)	
Напорное усилие рукояти по ISO	31,1 кН (3170 кгс)	27,0 кН (2750 кгс)
Напорное усилие рукояти по SAE : PCSA	29,5 кН (3010 кгс)	25,8 кН (2630 кгс)

## РАБОЧАЯ ЗОНА

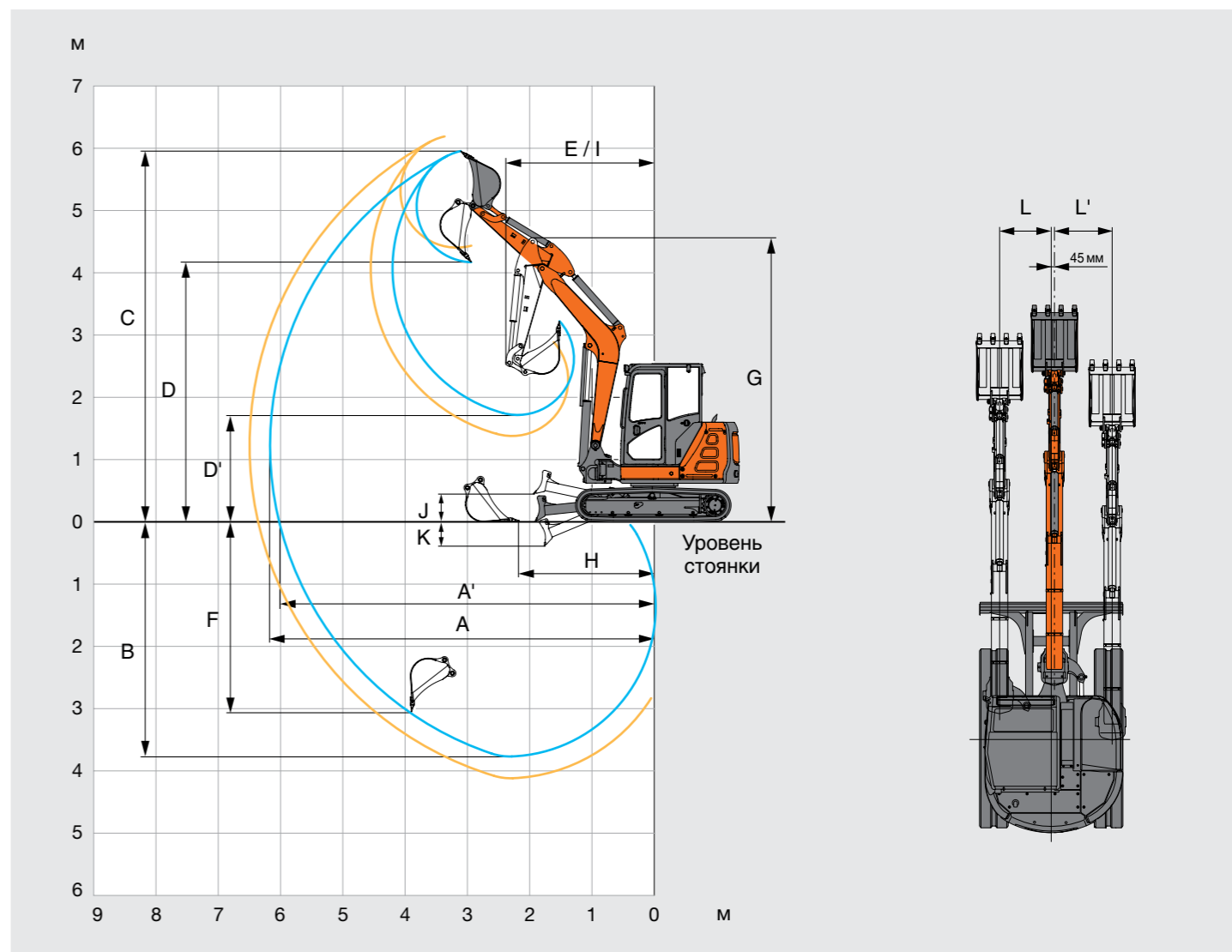

Единицы измерения: мм

	Длина рукояти		
	1,50 м	1,85 м	
A	Макс. радиус копания	6230	6560
A'	Макс. радиус копания (на уровне стоянки)	6080	6420
B	Макс. глубина копания	3770	4120
C	Макс. высота копания	5960	6190
D	Макс. высота выгрузки	4170	4410
D'	Мин. высота выгрузки	1720	1380
E	Мин. радиус поворота	2450	2540
F	Макс. глубина копания вертикального забоя	3050	3390
G	Высота рабочего оборудования при мин. радиусе поворота	4560	4560
H	Мин. радиус планировки на уровне стоянки	2170	2000
I	Мин. радиус поворота (при макс. угле поворота стрелы)	1980	2060
J	Макс. высота подъема отвала	450	450
K	Макс. заглубление отвала	390	390
L/L'	Боковое смещение	720/850	720/850
	Макс. угол поворота стрелы (°)	80/60	80/60

Без учета высоты грунтозацепов башмаков гусениц.

# ТЕХНИЧЕСКИЕ ХАРАКТЕРИСТИКИ

## РАЗМЕРЫ

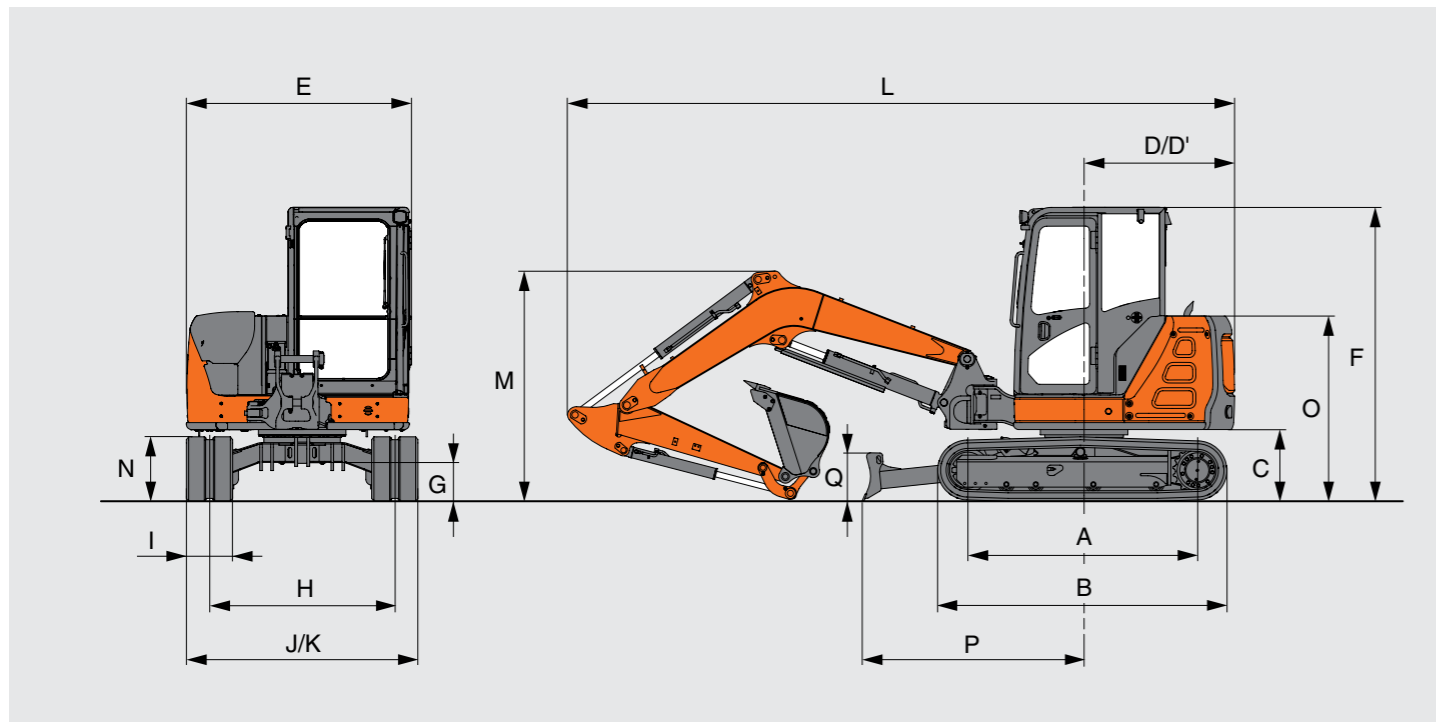

Единицы измерения: мм

ZX65USB-5A	
A Опорная длина гусениц	1990
B Длина гусеничного хода	2500
* C Дорожный просвет под противовесом	620
D Радиус поворота задней части платформы	1300 (1410)
D' Расстояние от оси вращения до заднего края платформы	1300 (1410)
E Габаритная ширина поворотной платформы	1930
F Габаритная высота по крыше кабины	2540
* G Мин. дорожный просвет	335
H Колея гусеничного хода	1600
I Ширина башмака гусеницы	400
J Ширина гусеничной тележки	2000
K Габаритная ширина (ширина отвала)	2000
L Габаритная длина	
С рукоятью длиной 1,50 м	5760 (5870)
С рукоятью длиной 1,85 м	5790 (5900)
* M Габаритная высота по стреле	
С рукоятью длиной 1,50 м	1980
С рукоятью длиной 1,85 м	2170
N Высота гусеничной тележки	560
O Высота по крышке отсека двигателя	1600
P Расстояние от оси вращения до отвала	1920
Q Высота отвала	420

\* Без учета высоты грунтозацепов башмаков гусениц. Данные в скобках — размеры с дополнительным противовесом.

## ПОДБОР РАБОЧЕГО ОБОРУДОВАНИЯ (КОВШИ)

Вместимость	Ширина		Кол-во зубьев	Масса	Рекомендации	
	Без боковых режущих кромок	С боковыми режущими кромками			1,50 м рукоять	1,85 м рукоять
С «шапкой», согласно ISO	650 мм	—	4	138 кг	⊙	⊙
0,20 м³	700 мм	—	4	146 кг	⊙	○

⊙ Для материалов плотностью 2000 кг/м³ или меньше ○ Для материалов плотностью 1600 кг/м³ или меньше

# ГРУЗОПОДЪЕМНОСТЬ (без ковша)

- Примечания:
- Номинальная грузоподъемность по ISO 10567.
  - Грузоподъемность не превышает 75 % опрокидывающей нагрузки при нахождении машины на твердой, горизонтальной площадке или 87 % грузоподъемности, обеспечиваемой гидросистемой.
  - Точкой подвеса груза является центр шарнира соединения ковша с рукоятью.
  - Значком «\*» помечены значения грузоподъемности, ограниченные усилием, развиваемым гидросистемой.
  - 0 м = уровень стоянки.

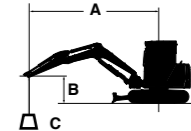

A: Вылет  
B: Высота точки подвеса груза  
C: Грузоподъемность

Грузоподъемность машины с ковшом и устройством быстрой перенавески рабочего оборудования определяется как разность значения грузоподъемности, указанного в таблице, и массы ковша с устройством быстрой перенавески.

## ZX65USB-5A, отвал поднят

⊙ Грузоподъемность при ориентации рабочего оборудования вперед ⊙ Грузоподъемность при ориентации рабочего оборудования в сторону или при повороте на 360 градусов Единицы измерения: 1000 кг

Условия	Высота точки подвеса груза, м	Вылет										При макс. вылете		
		1,0 м		2,0 м		3,0 м		4,0 м		5,0 м		⊙	⊙	Вылет, м
Стрела длиной 2,97 м	4,0							*1,29	*1,29			1,16	0,99	4,74
Рукоять длиной 1,85 м	3,0							*1,42	1,29	1,06	0,90	0,95	0,82	5,30
Дополнительный противовес 270 кг	2,0					2,28	1,90	1,45	1,23	1,03	0,88	0,86	0,74	5,59
Резиновая лента шириной 400 мм	1,0					2,11	1,74	1,38	1,17	1,00	0,85	0,84	0,71	5,65
0 (уровень стоянки)						2,03	1,66	1,33	1,12	0,98	0,83	0,86	0,73	5,48
	-1,0	*2,07	*2,07	*2,64	*2,64	2,01	1,65	1,32	1,10	0,97	0,82	0,95	0,81	5,08
	-2,0	*3,37	*3,37	4,24	3,25	2,04	1,68	1,33	1,12			1,20	1,01	4,34
	-3,0			*2,97	*2,97							*1,79	*1,79	2,93

## ZX65USB-5A, отвал опущен на землю

⊙ Грузоподъемность при ориентации рабочего оборудования вперед ⊙ Грузоподъемность при ориентации рабочего оборудования в сторону или при повороте на 360 градусов Единицы измерения: 1000 кг

Условия	Высота точки подвеса груза, м	Вылет										При макс. вылете		
		1,0 м		2,0 м		3,0 м		4,0 м		5,0 м		⊙	⊙	Вылет, м
Стрела длиной 2,97 м	4,0							*1,29	*1,29			*1,37	0,99	4,74
Рукоять длиной 1,85 м	3,0							*1,42	1,29	*1,45	0,90	*1,30	0,82	5,30
Дополнительный противовес 270 кг	2,0					*2,31	1,90	*1,78	1,23	*1,57	0,88	*1,32	0,74	5,59
Резиновая лента шириной 400 мм	1,0					*3,34	1,74	*2,19	1,17	*1,75	0,85	*1,41	0,71	5,65
0 (уровень стоянки)						*3,81	1,66	*2,47	1,12	*1,87	0,83	*1,59	0,73	5,48
	-1,0	*2,07	*2,07	*2,64	*2,64	*3,75	1,65	*2,51	1,10	*1,80	0,82	*1,75	0,81	5,08
	-2,0	*3,37	*3,37	*4,58	3,25	*3,23	1,68	*2,15	1,12			*1,83	1,01	4,34
	-3,0			*2,97	*2,97							*1,79	*1,79	2,93

## ZX65U-5A, отвал поднят

⊙ Грузоподъемность при ориентации рабочего оборудования вперед ⊙ Грузоподъемность при ориентации рабочего оборудования в сторону или при повороте на 360 градусов Единицы измерения: 1000 кг

Условия	Высота точки подвеса груза, м	Вылет										При макс. вылете		
		1,0 м		2,0 м		3,0 м		4,0 м		5,0 м		⊙	⊙	Вылет, м
Стрела длиной 2,97 м	4,0							1,37	1,16			1,20	1,02	4,32
Рукоять длиной 1,50 м	3,0					*1,78	*1,78	1,35	1,15			0,95	0,81	4,95
Резиновая лента шириной 400 мм	2,0					2,01	1,66	1,29	1,09	0,92	0,78	0,85	0,72	5,26
0 (уровень стоянки)	1,0					1,87	1,53	1,23	1,03	0,89	0,76	0,82	0,69	5,32
						1,82	1,48	1,20	1,00	0,88	0,74	0,85	0,71	5,14
	-1,0	*2,58	*2,58	*3,07	2,90	1,82	1,49	1,19	0,99			0,96	0,81	4,70
	-2,0			3,88	2,97	1,86	1,53					1,28	1,07	3,87

## ZX65USB-5A, отвал опущен на землю

⊙ Грузоподъемность при ориентации рабочего оборудования вперед ⊙ Грузоподъемность при ориентации рабочего оборудования в сторону или при повороте на 360 градусов Единицы измерения: 1000 кг

Условия	Высота точки подвеса груза, м	Вылет										При макс. вылете		
		1,0 м		2,0 м		3,0 м		4,0 м		5,0 м		⊙	⊙	Вылет, м
Стрела длиной 2,97 м	4,0							*1,55	1,16			*1,62	1,02	4,32
Рукоять длиной 1,50 м	3,0					*1,78	*1,78	*1,64	1,15			*1,64	0,81	4,95
Резиновая лента шириной 400 мм	2,0					*2,74	1,66	*1,98	1,09	*1,71	0,78	*1,67	0,72	5,26
0 (уровень стоянки)	1,0					*3,64	1,53	*2,35	1,03	*1,84	0,76	*1,75	0,69	5,32
						*3,87	1,48	*2,55	1,00	*1,90	0,74	*1,82	0,71	5,14
	-1,0	*2,58	*2,58	*3,07	2,90	*3,63	1,49	*2,47	0,99			*1,91	0,81	4,70
	-2,0			*4,67	2,97	*2,91	1,53					*1,96	1,07	3,87



# ОБОРУДОВАНИЕ

Предлагаемые перечни стандартного оборудования и оборудования, устанавливаемого по заказу, могут отличаться в зависимости от страны. Для их уточнения обращайтесь к местному дилеру компании Hitachi.

● : Стандартное оборудование ○ : Опционное оборудование

ДВИГАТЕЛЬ	КАБИНА	ОСВЕЩЕНИЕ	РАБОЧЕЕ ОБОРУДОВАНИЕ
Автоматическая система холостого хода ●	Радиоприемник AM/FM ●	Дополнительный фонарь ○	Трубопровод для дополнительного рабочего оборудования ●
Масляный фильтр с фильтрующими элементами картриджного типа ●	Подлокотники ●		HN-втулка ●
Пылезащитная сетка на капоте ●	Рычаг управления дополнительным навесным оборудованием ○	<b>ПОВОРОТНАЯ ПЛАТФОРМА</b>	Гидрозамок защиты от разрыва шланга ○
Переключатель режимов ECO/PWR ●	Обогреватель стекла ●	Электрический топливозаправочный насос ○	Аккумулятор гидроуправления ●
Электрический насос для заправки топливом ●	Подстаканник ●	Ящик для инструмента ●	Рукоять длиной 1,50 м ●
Топливный фильтр тонкой очистки ●	Кондиционер с забором свежего воздуха ●	Дополнительный противовес массой 270 кг ○	Усиленная с четырех сторон рукоять длиной 1,50 м ○
Высокоэффективный водоотделитель ●	Рычаг отключения системы гидроуправления с системой блокировки двигателя ●	<b>ХОДОВАЯ ЧАСТЬ</b>	Рукоять длиной 1,85 м ○
Предварительный очиститель воздуха ○	Зеркало заднего вида ●	Стояночный тормоз системы хода ●	Усиленная с четырех сторон рукоять длиной 1,85 м ○
Радиатор, маслоохладитель ●	Сиденье с регулируемым наклоном спинки ●	Металлические башмаки с грунтозацепами шириной 400 мм ○	
Расширительный бачок радиатора ●	Ремень безопасности инерционного типа ●	Башмаки с накладками шириной 400 мм ○	<b>ПРОЧЕЕ ОБОРУДОВАНИЕ</b>
Генератор переменного тока 55 А ●	Кабина с конструкцией ROPS/FOPS ●	Резиновая лента шириной 400 мм ●	Система защиты от угона* ○
	Резервный источник питания ●		
	Амортизированное сиденье ●		
	Стеклоомыватель ●		
	Стеклоочиститель ●		
<b>ГИДРАВЛИЧЕСКАЯ СИСТЕМА</b>			
Дополнительный переключатель расхода ○			
Рычаги управления с гидравлическим сервоприводом ●			
Стояночный тормоз механизма поворота ●			
Стояночный тормоз системы хода ●			
Система хода с двумя диапазонами скоростей ●			

\* Компания Hitachi Construction Machinery не несет ответственности за случаи угона. Любая система способна только минимизировать риск угона.

Компания оставляет за собой право вносить изменения в технические характеристики без предварительного уведомления. Показанные на иллюстрациях модели могут содержать оборудование, устанавливаемое по заказу, и дополнительные принадлежности, а стандартное оборудование может иметь неполную комплектацию, отличаться по цвету и конструктивным особенностям. Прежде чем приступать к эксплуатации машины, внимательно прочтите руководство оператора для соблюдения правил эксплуатации.