

# ZW220



## КОЛЕСНЫЙ ПОГРУЗЧИК

Модель : ZW220-5A

Мощность двигателя: 144 кВт (196 л. с.)

Эксплуатационная масса: 16 810 – 17 380 кг

Емкость ковша с «шапкой» по ISO: 2,7 – 3,4 м<sup>3</sup>

# Повышенная экономия топлива и великолепная производительность

В колесном погрузчике ZW220 нового поколения сочетаются превосходная топливная эффективность и улучшенная управляемость. Система активного управления двигателем — оригинальная разработка Hitachi — следит за режимом работы и регулирует обороты двигателя, увеличивая плавность хода. ZW220 предлагает то, что больше всего необходимо сегодня, — эффективность использования топлива и производительность.

## СОДЕРЖАНИЕ

**Экономия топлива 10 %\***

\* По сравнению с предыдущей моделью ZW220.

**Стр. 4–5**

Экономия топлива

**Улучшенная управляемость**

**Стр. 6–7**

Управляемость и производительность

**Эргономика водительского места — для комфорта оператора**

**Стр. 8–9**

Комфорт оператора

**Простота обслуживания и проверенная система поддержки**

**Стр. 10–11**

Ремонтопригодность и долговечность

# ZW220

## колесный погрузчик



**ZW** Empower your Vision.

# Экономия топлива 10 %

Система активного управления двигателем (Active Engine Control System) помогает снизить расход топлива на 10 %, одновременно с этим улучшая управляемость и повышая производительность.

## К СВЕДЕНИЮ Технология снижения расхода топлива

Некоторые приемы экономии топлива: избегать резкого начала движения и сокращать потери энергии при разгрузочных работах, используя насосы переменного объема.

Экономия топлива 10 %

=

Active Engine Control System

+

Переключатель мощности QPS  
Новая трансмиссия

\* По сравнению с предыдущей моделью ZW220.



### НОВОЕ

Система активного управления двигателем для экономичной эксплуатации и легкого управления



Система активного управления двигателем играет ключевую роль в обеспечении 10-процентной экономии топлива. Датчики, расположенные в стратегических узлах, отслеживают движение всех частей машины и контролируют работу двигателя, уменьшая потери энергии и экономя топливо. За счет этого достигаются плавный ход и топливная эффективность.

### Система активного управления двигателем при погрузочных работах

→ Выбор оптимального тягового усилия и усилия отрыва

Увеличение производительности + Снижение расхода топлива



Система активного управления двигателем

Используя данные датчиков машины, система активного управления двигателем выбирает оптимальное тяговое усилие и усилие отрыва для обеспечения более эффективной работы и повышения экономии топлива.

→ Избыточное тяговое усилие из-за чрезмерного нажатия на педаль

Снижение производительности + Увеличение расхода топлива

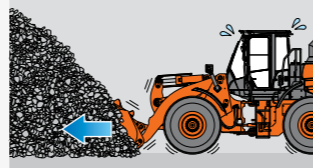

Предыдущая модель

### НОВОЕ

Возможность выбора 2 режимов работы: «Standard» (стандартный) или «Power» (повышенной мощности)



Режим «Standard» выбирается для обычной работы, требующей фиксированной мощности, например при погрузке. Режим «Power» активируется, если необходима полная мощность.

#### A Режим «Power»

Этот режим выбирается в том случае, если требуется полная мощность, (например, при подъеме по склону или если работу надо выполнить быстро).

#### B Переключатель мощности QPS

Нажатие переключателя мощности на рычаге управления включает режим «Power». При переключении «Вперед»/«Назад» или при обнаружении уменьшения тягового усилия автоматически активируется режим «Standard». Переключатель мощности позволяет сэкономить больше топлива, чем при работе с постоянно включенным режимом «Power».

### НОВОЕ

Индикация режима «ECO» (экономичный) — для топливной эффективности



#### Информация, выводимая на монитор:

Часы, интервалы замены масла, скорость передвижения, пробег, счетчик моточасов

О работе в режиме топливной эффективности сигнализирует индикатор «ECO». Эта функция помогает оператору эффективно использовать возможность экономии топлива.

# Улучшенная управляемость

В Hitachi проанализировали рабочие операции колесного погрузчика, включая выемку грунта, подъезд к самосвалу, выгрузку и движение. Результатом стала разработка стратегий для улучшения управляемости погрузчика.



## К СВЕДЕНИЮ Новая 5-ступенчатая трансмиссия

Новая трансмиссия в стандартном исполнении оснащается режимом «Auto»\*, который позволяет автоматически выбирать оптимальную передачу в соответствии с нагрузкой, тем самым снижая расход топлива. Кроме того, в отличие от обычной 4-ступенчатой трансмиссии, новая трансмиссия имеет 5 передач, что позволяет более эффективно поддерживать частоту вращения двигателя, обеспечивающую наибольшую экономию топлива.

\* AUTO1 (передачи 1–5) и AUTO2 (передачи 2–5) могут быть включены посредством переключателя режима хода.



Переключатель диапазонов скоростей хода

## НОВОЕ Рычаги для обеспечения легкости управления

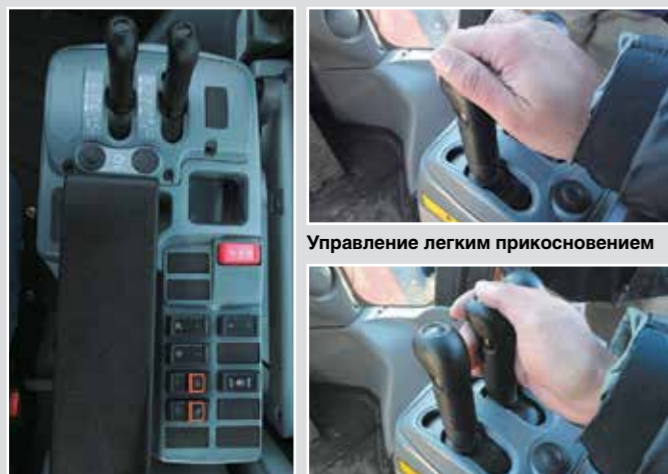

Два рычага

Полный хват

В целях обеспечения более эффективной и комфортной работы применяются рычаги новой конструкции, одинаково удобные как при управлении легким касанием, так и при полном охвате рукой.

\* В зависимости от предпочтений оператора и условий работы возможна установка различных моделей рычагов.

## НОВОЕ Система отключения фрикционов, реагирующая на скорость движения



Для достижения более плавной и эффективной разгрузки время выключения сцепления регулируется в соответствии со скоростью движения и нажатием на педаль. В зависимости от условий эксплуатации переключателем можно выбрать режимы «Flat» (равнина), «Slope» (склон) или «OFF» (выкл.).



Переключатель режимов отключения фрикционов

## Ограничительный клапан стрелы

Этот клапан уменьшает сотрясение машины при остановке стрелы в крайнем положении, обеспечивая более комфортные условия работы оператора и предохраняя груз от выпадения из ковша.



## Автовыравниватель стрелы (по заказу)

Стрела погрузчика может автоматически останавливаться на предварительно заданном уровне — это позволяет эффективней наполнять кузов грузовика и опускать ковш после выгрузки. Оператор может сосредоточиться на управлении движением погрузчика, не беспокоясь о положении стрелы.

# Эргономика водительского места — для комфорта оператора

Кабина погрузчика не только комфортабельна, но и функциональна. Некоторые ее конструктивные особенности направлены на снижение утомляемости оператора.

## К СВЕДЕНИЮ

### Двухуровневый кондиционер с автоматическим управлением

У этого кондиционера есть функция двухуровневого управления, которая позволяет обогревать пространство для ног и охлаждать верхнюю часть кабины. Герметично закрывающаяся кабина не позволяет пыли проникнуть внутрь — таким образом сохраняется чистота в кабине. Для работы в условиях сильной запыленности возможна установка дополнительных внешних двойных фильтров кондиционера.



### Кабина с панорамным обзором

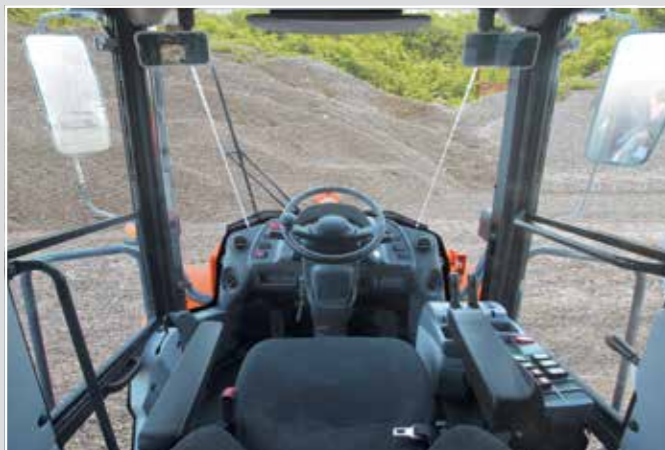

Просторная панорамная кабина с широким ветровым окном и задним стеклом без стоек обеспечивает полный обзор рабочего участка. Сиденье и руль могут быть установлены в удобное для оператора положение, позволяя ему работать в наиболее комфортных условиях. Предусмотрены дополнительные меры по снижению шума в кабине. Даже при работе в сложных условиях оператор чувствует себя комфортно и меньше утомляется.

### Рулевое колесо с изменяемым углом наклона

Наклон рулевого колеса может быть отрегулирован для большего комфорта оператора.

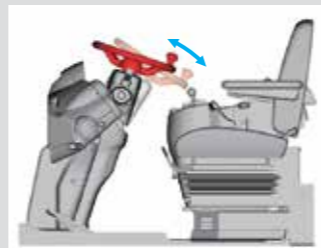

Рулевое колесо с регулируемым углом наклона

### Комфортное амортизированное сиденье водителя

Сиденье с механической подвеской поглощает ударные нагрузки и вибрации, передаваемые от кузова машины, снижая физические нагрузки на оператора и повышая его комфорт.

\* По заказу предлагается сиденье с пневматической подвеской.



Амортизированное сиденье

### Радиоприемник AM/FM с 2 динамиками

Радиоприемник AM/FM имеет функцию автонастройки. 2 динамика стереосистемы обеспечивают превосходное качество звучания.

В отсеке проигрывателя можно разместить сотовый телефон.

\* Разъем AUX (стереоразъем) для подключения мобильных устройств и прослушивания музыки во время перерывов устанавливается по заказу.



Радиоприемник AM/FM с 2 динамиками



Отсек проигрывателя

### НОВОЕ Монитор заднего вида (по заказу)

Монитор заднего вида позволяет оператору контролировать пространство позади погрузчика, включая зону за противовесом.

Благодаря ему повышается безопасность работы.

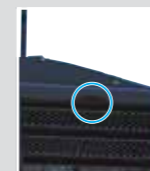

Видеокамера заднего обзора



Монитор заднего вида

### Множество полезных принадлежностей



Подстаканник



Вместительный вещевой отсек



Отсеки для хранения небольших вещей



Отсек для хранения горячих и холодных продуктов питания



Обогреватель лобового стекла



Задние воздуховоды



Перчаточный ящик, прикуриватель и пепельница

# Простота обслуживания и проверенная система поддержки

Программа послепродажной поддержки Hitachi предлагает клиентам полный набор услуг.

## К СВЕДЕНИЮ

### Упрощенное техническое обслуживание

С целью обеспечения достаточного пространства для обслуживания три боковые крышки моторного отсека поднимаются вверх. Для удобства проверки и обслуживания все фильтры расположены в одном легкодоступном месте.

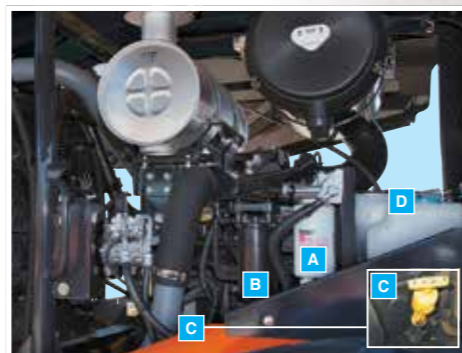

**A** Топливный фильтр грубой очистки  
**B** Главный топливный фильтр  
**C** Указатель уровня масла в двигателе  
**D** Бачок стеклоомывателя



## Прочная рама

Рама ходовой части и все ее соединения усилены. В наиболее напряженных местах (осях) применяется коробчатая конструкция. Оптимальная толщина пластин рамы определена с помощью 3D-расчета напряжений.

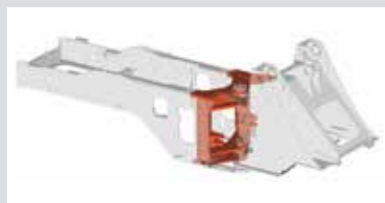

Прочная рама

## Радиатор с увеличенным шагом ребер (по заказу)

Радиатор с увеличенным шагом ребер может устанавливаться при работе в условиях сильной запыленности при большом скоплении строительного мусора. Таким образом предотвращается засорение ячеек и, как следствие, перегрев двигателя. Он легко продувается сжатым воздухом.



Радиатор со стандартным шагом ребер

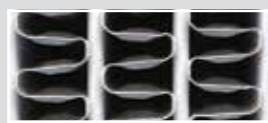

Радиатор с увеличенным шагом ребер

## НОВОЕ

### Автоматический реверсивный вентилятор (по заказу) для уменьшения отложения пыли



Автоматический реверсивный вентилятор предназначен для поддержания чистоты радиатора. Вентилятор автоматически переключается в реверсивный режим каждые 30 минут, выдувая пыль из ячеек радиатора. При поднятых крышках двигателя очистка радиатора становится эффективнее.

## Запасные части и сервис

### Запасные части

Глобальная интерактивная сеть (Hitachi Global Online Network) представляет собой систему поставки запасных частей, объединенную с Центральным складом запасных частей (Central Parts Depot), и включает зарубежные склады и дилерские центры по всему миру. Дилерские центры в режиме реального времени предоставляют информацию о наличии запасных частей, принимают заявки на поставку запасных частей, организуют их отгрузку и доставку в оговоренные сроки. Ассортимент составляет более миллиона запасных частей и компонентов.

### Обслуживание

#### ConSite

ConSite — приложение сервисной поддержки, разработанное для техники Hitachi. Данный сервис отправляет ежемесячные и аварийные отчеты о работе техники в автоматическом режиме, позволяя улучшить ее общие эксплуатационные характеристики, повысить ее эксплуатационную готовность и рентабельность.



### Оригинальные запчасти Hitachi

Оригинальные запчасти Hitachi отвечают строгим стандартам качества компании, их поставка обеспечивается гарантией компании Hitachi в соответствии с ее внутренними стандартами. Использование оригинальных запчастей и расходных материалов Hitachi, включая компоненты двигателя и гидравлической системы, масла и фильтры, позволяет снизить текущие эксплуатационные расходы и увеличить срок службы машины.

### Техническая подготовка

Техническое обслуживание машин на месте их эксплуатации вне зависимости от местонахождения позволяет поддерживать их максимальную производительность и снижать время простоев. Центр технического обучения (ТТС), расположенный в Японии, готовит и обучает технических специалистов и персонал служб поддержки для дилеров Hitachi и заводов по всему миру в соответствии с международными программами обучения.

# ТЕХНИЧЕСКИЕ ХАРАКТЕРИСТИКИ

## ДВИГАТЕЛЬ

Модель	CUMMINS QSB6.7
Тип	4-тактный, с жидкостным охлаждением и системой непосредственного впрыска топлива
Система подачи воздуха	С турбокомпрессором и промежуточным охладителем
Кол-во цилиндров	6
Номинальная мощность ISO 14396	144 кВт (196 л. с.) при 2200 мин-1 (об/мин)
ISO 9249	142 кВт (193 л. с.) при 2200 мин-1 (об/мин)
Макс. крутящий момент	931 Н·м при 1400 мин-1 (об/мин)
Диаметр цилиндра и ход поршня	107 мм x 124 мм

Рабочий объем	6,69 л
Аккумуляторные батареи	12 В пост. тока X 2
Воздушный фильтр	Двухэлементный, сухого типа, с индикатором засорения

Мощность двигателя (кВт) Крутящий момент двигателя (Н·м)

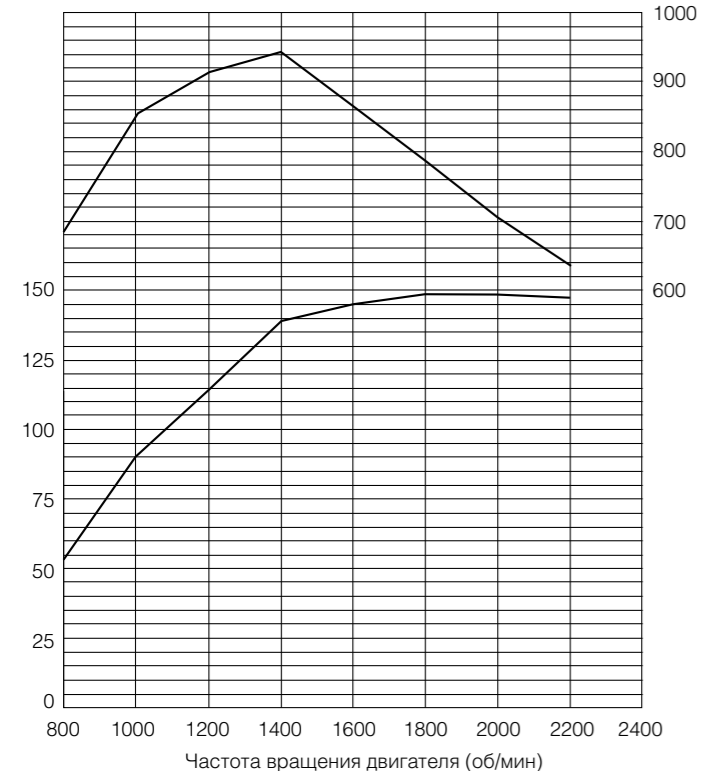

## СИЛОВОЙ ПРИВОД

Трансмиссия	Гидротрансформатор, включая средства переключения передач при включенном сцеплении контр приводного типа с контроллером, управляющим автоматическим переключением передач, и ручным режимом переключения передач
Гидротрансформатор	Трехэлементный, одноступенчатый, однофазный
Главная муфта	Многодисковая, мокрого типа
Способ охлаждения	С принудительной циркуляцией
Диапазоны скорости хода* (передний ход/задний ход)	
1-я передача	6,7 / 7 км/ч (6,7 / 7,1 км/ч)
2-я передача	11,4 / 12 км/ч (11,7 / 12,3 км/ч)
3-я передача	16,7 / 25,9 км/ч (17,5 / 27,3 км/ч)
4-я передача	24,8 км/ч (26,1 км/ч)
5-я передача	37,4 км/ч (37,4 км/ч)
* С шинами 23,5-25-16PR (L3).	
(:) при включенном режиме «Power».	

## МОСТЫ И БОРТОВЫЕ РЕДУКТОРЫ

Система привода	Полный привод
Передний и задний мосты	Полуразгруженные
Передний мост	Закреплена к передней раме
Задний мост	Цапферный подвес
Редуктор и дифференциал	Двухступенчатый редуктор и простой дифференциал
Угол качания	Общий 24° (+12°, -12°)
Бортовые редукторы	Планетарные, версия для тяжелых работ, встроенного типа

## ШИНЫ

Размер шин	23,5-25-16PR (L3)
Опционально	Согласно перечню стандартного и дополнительного оборудования

## ТОРМОЗА

Рабочий тормоз	Внешние гидравлические дисковые тормозные механизмы всех 4 колес в масляной ванне. Передний и задний независимые контуры тормозов
Стояночный тормоз	Дисковый тормоз сухого типа с пружинным включением и гидравлическим выключением, а также внешним выводным валом

## СИСТЕМА РУЛЕВОГО УПРАВЛЕНИЯ

Тип	Рулевое управление посредством шарнирно-сочлененной рамы
Угол поворота	В каждую сторону 40°; всего 80°
Цилиндры	Поршень двухходового типа
Количество x диаметр цилиндра x ход поршня	2 x 70 мм x 442 мм

## ГИДРАВЛИЧЕСКАЯ СИСТЕМА

Стрела и ковш контролируются независимыми рычагами управления	Четырехпозиционный гидрораспределитель: подъем, удерживание, опускание, равновесие
Управление стрелой	
Управление ковшом с возможностью автоматического возврата в положение копания	Трехпозиционный гидрораспределитель: наклон назад, удерживание, выгрузка
Главный насос (работает как насос рулевого управления)	Аксиально-плунжерный насос с переменным рабочим объемом
Макс. производит.	271 л/мин при 2170 мин-1 (об/мин)
Макс. давление	27,4 МПа
	Шестеренчатый насос постоянного рабочего объема
Насос вентилятора	
Макс. производит.	80,5 л/мин при 2200 мин-1 (об/мин)
Макс. давление	14,7 МПа
Гидравлические цилиндры	
Тип	Двухходовой
Количество x диаметр цилиндра x ход поршня	Стрела: 2 x 130 мм x 880 мм
Фильтры	Ковш : 1 x 165 мм x 510 мм Полнопоточный обратный фильтр гидробака. Степень фильтрации 15 мкм.

Время рабочего цикла	
Подъем стрелы	5,9 с (5,6 с)
Опускание стрелы	3,3 с (3,3 с)
Выгрузка ковша	1,2 с (1,2 с)
Всего	10,4 с (10,1 с)
(:) при включенном режиме «Power».	

## ЗАПРАВОЧНЫЕ ЕМКОСТИ

Топливный бак	255 л
Охлаждающая жидкость двигателя	25 л
Моторное масло	25 л
Гидротрансформатор и трансмиссия	40 л
Дифференциал переднего моста и колесные ступицы	35 л
Дифференциал заднего моста и колесные ступицы	35 л
Гидробак	114 л

## ГАБАРИТНЫЕ РАЗМЕРЫ И ТЕХНИЧЕСКИЕ ХАРАКТЕРИСТИКИ

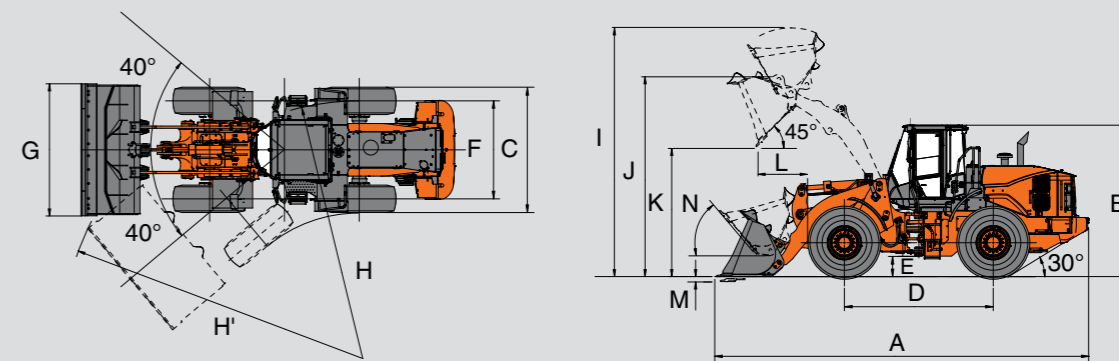

Тип ковша	Стандартная стрела					Стрела высокого подъема		
	Общего назначения				Скальный ковш	Общего назначения		
	С болтовым креплением ножей режущей кромки	С зубьями на болтовом креплении	С зубьями на болтовом креплении	С подрезным ножом на болтах (ВОС)				
Емкость ковша	С «шапкой» по ISO	м³	3,4	3,6	3,3	3,5	2,7	2,7
	Геометрическая по ISO	м³	2,9	3,1	2,8	3,0	2,3	2,3
A Габаритная длина с ковшом		мм	8250	8300	8390	8440		8580
B Габаритная высота по крыше кабины		мм				3375		
C Габаритная ширина по шинам		мм				2785		
D Колесная база		мм				3300		
E Дорожный просвет		мм				455		
F Ширина колеи		мм				2160		
G Ширина ковша		мм				2910		
H Радиус поворота (по осевой линии шины внешнего колеса)		мм				5620		
H' Макс. радиус поворота с ковшом в положении транспортировки		мм	6600	6620	6650	6660	6620	6760
I Габаритная высота с максимально поднятым ковшом		мм	5530	5580	5530	5580	5480	5760
J Макс. высота подъема пальца поворота ковша		мм				4090		4500
K Высота разгрузки при макс. высоте подъема пальца поворота ковша с углом разгрузки 45°		мм	2880	2850	2780	2740	2850	3420
L Вылет кромки ковша при макс. высоте подъема пальца поворота ковша с углом разгрузки 45°		мм	1140	1170	1220	1260	1150	1170
M Глубина резания грунта (ковш в горизонтальном нижнем положении)		мм	100	100	120	120	120	180
N Макс. угол подворота ковша для движения		град.				50		
Статическая опрокидывающая нагрузка*	Полурамы прямо	кг	13 760	13 710	13 990	13 930	13 220	11 090
	Полурамы сложены на макс. угол 40°	кг	11 890	11 840	12 100	12 050	11 370	9540
Усилие отрыва		кН	14 580	13 980	15 820	15 110	17 100	15 550
		кН	143	137	155	148	168	153
Эксплуатационная масса (с кабиной ROPS/FOPS)*		кг	17 140	17 160	17 060	17 080	17 380	17 220

Примечание: все размеры, массы и рабочие характеристики базируются на стандартах ISO 6746-1:1987, ISO 7131:2009 и ISO 7546:1983.  
\*: статическая опрокидывающая нагрузка и эксплуатационная масса, отмеченные знаком «\*», приведены для погрузчика с шинами 23,5-25-16PR (L3) (без балластных грузов), всеми смазочными материалами, полным топливным баком, противовесом массой 1930 кг и оператором.  
Устойчивость машины и эксплуатационная масса зависят от массы противовеса, размера шин и наличия прочего оборудования.

## ИЗМЕНЕНИЕ МАССЫ

Дополнительное оборудование	Эксплуатационная масса (кг)	Опрокидывающая нагрузка (кг)		Габаритная ширина (мм) — по внешней стороне колес	Габаритная высота (мм)	Габаритная длина (мм)
		Полурамы прямо	Полурамы сложены на макс. угол			
Шина	23,5-25-16PR (L3)	±0	±0	±0	±0	±0
	23,5-25-20PR (L3)	+30	+20	+20	±0	±0
	23,5R25 (L3)	+100	+70	+60	+40	+10
	23,5R25 (L5)	+700	+530	+470	+50	+20
Защита днища		+170	+120	+110	-	-
Противовес 2270 кг		+340	+780	+690	-	-

## ИНСТРУКЦИИ ПО ВЫБОРУ КОВША

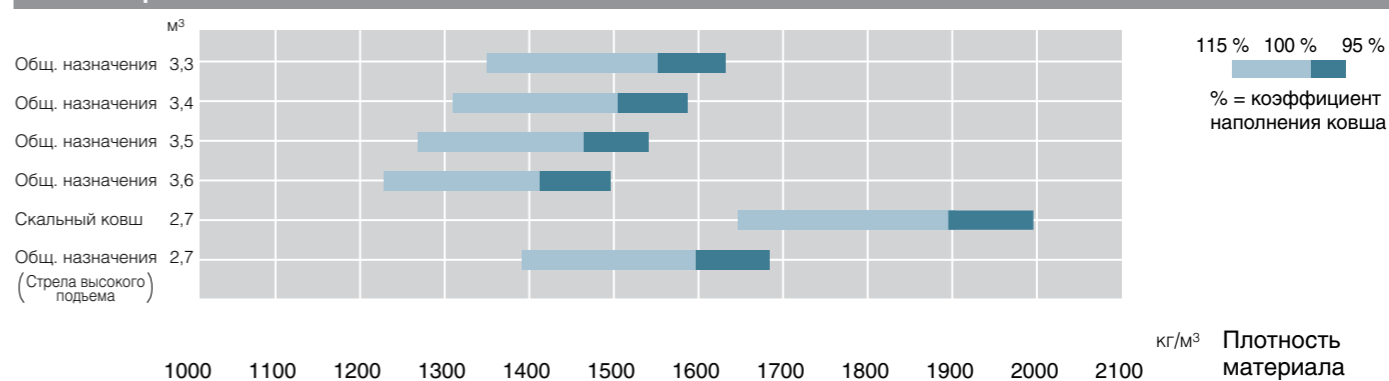

● ..... Стандартное оборудование ○ ..... Дополнительное оборудование

## РАБОЧЕЕ МЕСТО ОПЕРАТОРА

Регулируемая рулевая колонка	●
Пепельница, прикуриватель	●
Аудио	
Радиоприемник AM/FM	●
Радиоприемник AM/FM с разъемом AUX для подключения цифрового аудиопроигрывателя	○
Кондиционер воздуха с автоматическим управлением	
С одним впускным фильтром	●
Кабина	
Кабина с конструкцией ROPS (ISO3471), FOPS (ISO3449)	●
Крючок для одежды	●
Передний/задний обогреватели стекла	●
Ящик для мелких вещей (бардачок)	●
Видеокамера и монитор заднего вида	○
Зеркала заднего вида	
Внутренние (2)	●
Внешние (2)	●
Внешние (с подогревом, 2)	○
Инерционный ремень безопасности шириной 50 мм	●
Резиновый напольный коврик	●
Сиденье	
Сиденье с механической подвеской: тканевая обивка, высокая спинка, регулируемые угол подлокотника, продольное положение, наклон спинки, высота	●
Сиденье с пневматической подвеской, подголовником и подогревом: тканевая обивка, высокая спинка, регулируемые угол подлокотника, демпфер, продольное положение, высота и угол наклона подголовника, наклон подушки сиденья, поясничная поддержка, наклон спинки, глубина посадки, высота	○
Хранение	
Подстаканник	●
Держатель для цифрового аудиопроигрывателя	●
Держатель для документов	●
Отсек для хранения горячих и холодных продуктов питания	●
Карман с обратной стороны спинки сиденья	●
Солнцезащитный козырек	●
Текстурированное рулевое колесо с рукоятью быстрого вращения	●
Закаленное безопасное стекло	●
Задний и передний стеклоомыватели	●
Задний и передний стеклоочистители	●

## ЭЛЕКТРИЧЕСКАЯ СИСТЕМА

Звуковой сигнализатор движения задним ходом	●
Аккумуляторные батареи	
Стандартные аккумуляторные батареи (108 А·ч — 500 А)	●
Выключатель аккумуляторных батарей	○
Ключ иммобилайзера	○
Розетка 12 В	○

## СИСТЕМА ОХЛАЖДЕНИЯ

Вентилятор	
Вентилятор с датчиком температуры	●
Автоматический реверсивный вентилятор с датчиком температуры	○
Защитное ограждение вентилятора	●
Радиатор	
Радиатор со стандартным шагом ребер	●
Радиатор с увеличенным шагом ребер	○

## ОСВЕЩЕНИЕ

Стоп-сигналы и задние фонари	●
Габаритные фонари	●
Фары	●
Указатели поворота и выключатель аварийной сигнализации	●
Фонари рабочего освещения	
Передние фонари на кабине (2)	●
Задние фонари на боковой крышке задней решетки (2)	●

## СИЛОВОЙ ПРИВОД

Автоматическая трансмиссия с системой измерения нагрузки	●
Переключатель режимов отключения фрикционной муфты	●
Дифференциал	
Простой дифференциал	●
Передний дифференциал повышенного трения (LSD, Limited Slip Differential)	○
Выключатель переключения на пониж. передачу (DSS, Down Shift Switch)	●
Рычаг переключения режимов «Вперед/Назад»	●
Переключатель режимов «Вперед/Назад»	●
Переключатель режима работы	●
Переключатель мощности QPS (Quick Power Switch)	●
Переключатель режимов скоростей хода (Auto1 — Auto2)	●
Выключатель первого скоростного режима	●

## ДВИГАТЕЛЬ

Впуск воздуха	
Дождевой колпак	●
Предварительный очиститель воздуха (моноциклон «Sy-Klone»)	○
Предварительный очиститель воздуха (центрифуга «Bow!»)	○
Воздушный фильтр с двойным фильтрующим элементом	●
Масляный фильтр двигателя патронного типа	●
Топливный фильтр предварительной очистки патронного типа	●
Главный топливный фильтр патронного типа	●
Вынесенное отверстие слива масла двигателя	●

## СИСТЕМА БОРТОВОГО КОНТРОЛЯ

Указатели: температура охлаждающей жидкости, топливо, температура трансмиссионного масла	●
Контрольные лампы: засорение воздушного фильтра, низкое давление масла в тормозной системе, габаритные фонари, блокировка рычага управления, предупреждение о разряде аккумуляторной батареи, аварийная система рулевого управления, неисправность двигателя, реверсивный вентилятор, засорение топливного фильтра, переключатель режимов «Вперед/Назад», дальний свет, температура масла гидравлической системы, техническое обслуживание, стояночный тормоз, режим «Power», предпусковой подогрев, ремень безопасности, техническое обслуживание, температура трансмиссионного масла, аварийная сигнализация трансмиссии, указатели поворотов, водоотделитель, фонари рабочего освещения	●
ЖК-дисплей монитора: часы, режим «ECO», положение переключателя направления движения (вперед, нейтральное, назад), удержание, счетчик моточасов, одометр, интервалы замены масла, плавность хода, спидометр	●
Аварийные лампы: низкое давление масла в тормозной системе, низкое давление масла в двигателе, перегрев, низкое давление масла в системе рулевого управления	●

## ТОРМОЗНАЯ СИСТЕМА

Передний и задний независимые контуры тормозов	●
Внешние гидравлические дисковые тормозные механизмы всех 4 колес в масляной ванне	●
Педали	
Общая педаль тормоза	●
Раздельная (для левой и правой сторон) педаль тормоза	○
Стояночный тормоз с пружинным сервоприводом включения и гидравлическим выключением	●

## ГИДРАВЛИЧЕСКАЯ СИСТЕМА

Автоматическое выравнивание ковша (автоматический возврат в положение копания)	●
Рычаги управления	

Для управления 2-золотниковым распределителем

2 рычага



Многофункциональный рычаг



Для управления 3-золотниковым распределителем

Многофункциональный рычаг и вспомогательный рычаг управления 3-й функцией



2 рычага и вспомогательный рычаг управления 3-й функцией



- Внутренняя компоновочная схема (3-я — ковш — стрела) ○

- Внешняя компоновочная схема (ковш — стрела — 3-я) ○

Для управления 4-золотниковым распределителем

Многофункциональный рычаг и вспомогательный рычаг управления 3-й и 4-й функциями



2 рычага и 2 вспомогательных рычага управления 3-й и 4-й функциями

- Внутренняя компоновочная схема (4-я — 3-я — ковш — стрела) ○



2 рычага и вспомогательный рычаг управления 3-й и 4-й функциями



Выключатель блокировки рычага управления	○
Функция двойного автовыравнивания стрелы	●
Фильтры гидравлической системы	●
Система удержания стрелы	●
Смотровое окно для контроля уровня жидкости в баке	●
Система плавности хода (тип OFF-AUTO)	○

## ШИНЫ

23,5-25-16PR (L3)	●
23,5R25 (L3)	○
23,5R25 (L5)	○

## ПРОЧЕЕ ОБОРУДОВАНИЕ

Стопорный палец шарнирного сочленения	●
Защита картера (крепление болтами)	○
Защита цилиндра ковша	○
Противовес	
Противовес 1930 кг	●
Противовес 2270 кг	○
Сцепная серьга с блокировочным пальцем	●
Аварийная система рулевого управления	○
Крылья	
Для 23,5-25-16PR	
Передние крылья и задние полукрылья	●
Передние крылья и задние полукрылья с брызговиками	○
Глобальная электронная служба (Global e-Service)	●
Стрела	
Стандартная стрела	●
Стрела высокого подъема	○
Крюки для подъема и расчаливания	●
Бортовой информационный контроллер	●
Антивандалная защита	
Крышка аккумуляторной батареи с блокировочной скобой	●
Запирающийся кожух двигателя	●
Запираемая крышка заливной горловины топливного бака	●
Система защиты от угона*	○

Предлагаемые перечни стандартного оборудования и оборудования, устанавливаемого по заказу, могут отличаться в зависимости от страны. Поэтому для их уточнения обращайтесь к местному дилеру компании Hitachi.

\* Компания Hitachi Construction Machinery не несет ответственности за случаи угона. Любая система способна только снизить риск угона.





**Опираясь на свой превосходный технологический потенциал, Hitachi Construction Machinery предоставляет передовые решения и услуги в качестве надежного партнера для бизнес-клиентов по всему миру.**

## Программа «Hitachi Environmental Vision 2050»

Hitachi Group разработала программу ежегодного снижения выбросов диоксида углерода — Environmental Vision 2050. Компания намерена удерживать свои позиции на мировом рынке при планомерном уменьшении отрицательного воздействия своей продукции на окружающую среду, а также обеспечении стабильного развития общества путем решения трех задач: предотвращение глобального потепления, эффективное использование ресурсов и сохранение экосистемы.

### Снижение воздействия на окружающую среду благодаря появлению новых погрузчиков серии ZW

Компания Hitachi постоянно совершенствует свою продукцию с целью снижения выбросов диоксида углерода и предотвращения глобального потепления в соответствии с методикой LCA\*. На погрузчиках серии ZW использовано множество технологических достижений, включая новый стандартный режим работы, повышающий топливную эффективность. Компания в течение долгого времени прорабатывает вопрос утилизации узлов и деталей своих машин, таких как алюминиевые детали радиаторов и маслорадиаторы. Детали из полимеров также пригодны к утилизации.

\* Life Cycle Assessment (оценка жизненного цикла) – ISO 14040.

Прежде чем начать эксплуатацию машины, оснащенной спутниковой системой связи, необходимо убедиться в том, что данная система соответствует местным нормативным актам, требованиям техники безопасности, а также законодательным требованиям. В случае несоответствия следует внести необходимые изменения в конструкцию. Компания оставляет за собой право вносить изменения в технические характеристики без предварительного уведомления.

На иллюстрациях и фотографиях представлены стандартные модели. На некоторых из них также могут быть показаны принадлежности и оборудование, устанавливаемые по заказу покупателя. Кроме того, показанное стандартное оборудование может иметь неполную комплектацию или отличаться по цвету и конструктивным особенностям от оборудования поставляемых машин. Прежде чем приступить к использованию машины, следует внимательно изучить руководство по эксплуатации для соблюдения правил эксплуатации.