

Седельный тягач 65225-RT, на базе СКД ЕВРО 5
(двухскатное исполнение)

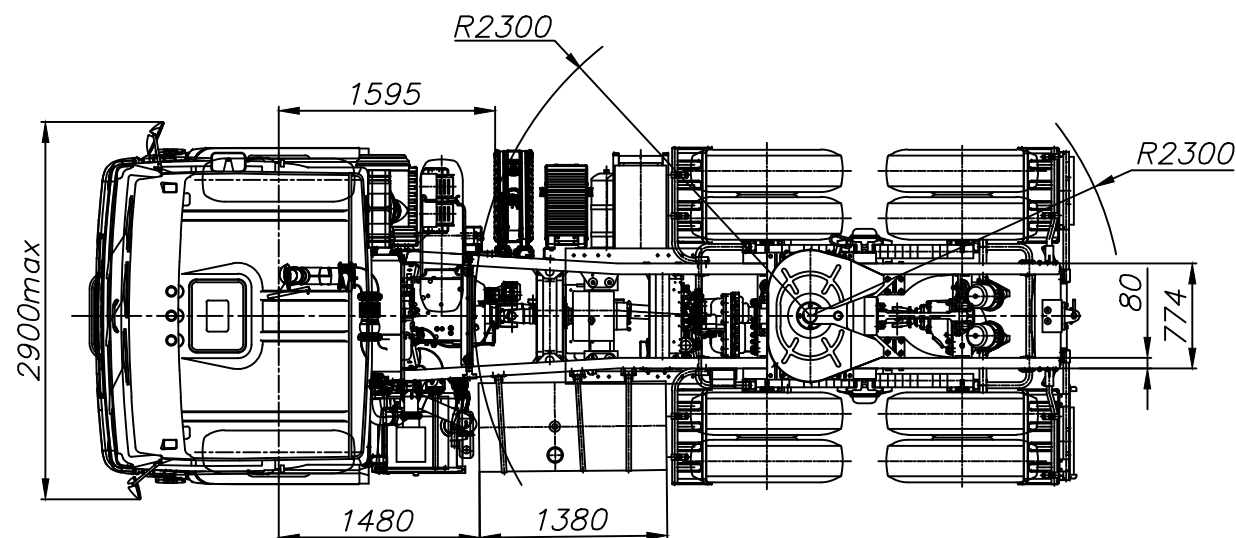
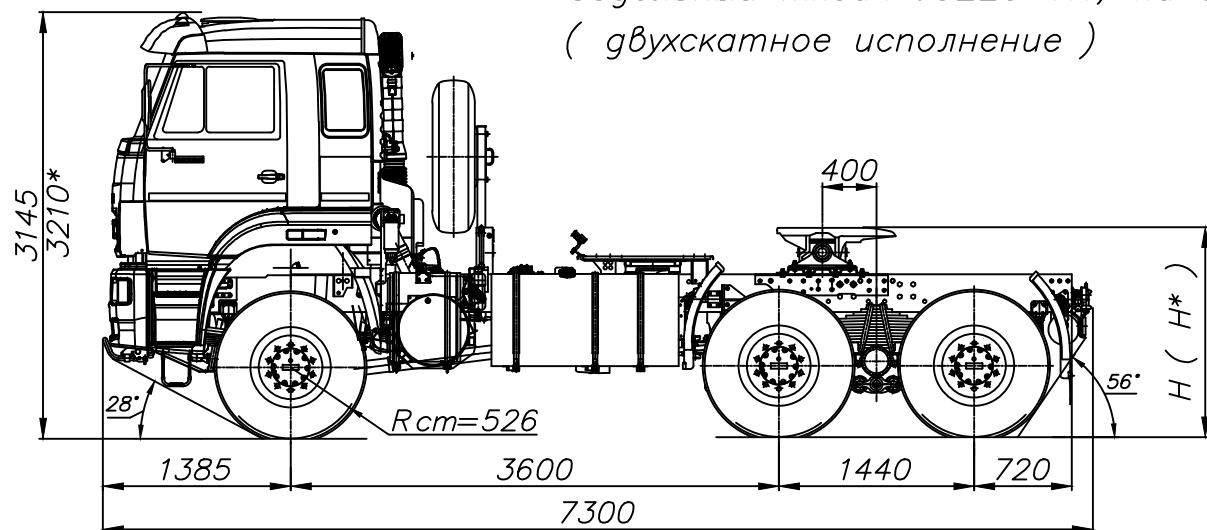

1. Размеры для справок
2.* Размеры для а/м снаряженной массы.

Краткие ТХ

Базовое СКД - 65225-6212-RT (-6214-RT, -6215-RT)

1. Двигатель КАМАЗ 689.510-400 (Cummins ISL400 50),
Соттоп Раил, ТНВД с электронным управлением.
Система нейтрализации SCR, экологический уровень 5.
Ne=287 кВт (390лс) при 2100 об/мин, Me=1682 Нм при 1400 об/мин.
2. КП - ZF 16S1820 TO (ZF КАМА 1820 TO),
механическая, 16-ти ступенчатая.
3. Кабина со сп. местом, цвет - в составе базового шасси.
4. Т/бак: 550л.
5. ДЗК вертикально за кабиной.
6. Генератор - 2 кВт (по отдельному заказу 3 кВт).
7. Гл. передача - 6,33 (по отдельному заказу 5,11).
8. Шины - 12R20, включая запасное колесо.
9. ПЖД - 14ТС.
10. ФГОТ, т/заборник с эл.подогревом.
11. ССУ - Orlandi или Jost или аналоги:
для 65225-6212-47(RT) - 2", 3-х степенное, H=1550/1630* мм
для 65225-6214-47(RT) - 3 1/2", 3-х степенное, H=1550/1630* мм
для 65225-6215-47(RT) - 2", 2-х степенное, H=1450/1530* мм
12. Документы - выписка ЭПТС на сельный тягач 65225-RT,
согласно ОТТС.

Весовые параметры автомобиля

- | | |
|----------------------------|-------------------------|
| 1. Снаряженная масса а/м | - 11285 кг (5580/5705) |
| 2. Доп. полная масса а/м | - 33360 кг (7500/25860) |
| 3. Полная масса автопоезда | - 75360 кг |
| 4. Полная масса п/прицепа | - 64000 кг |
| 5. Макс. нагрузка на ССУ | - 22000 кг |

Согласовано:

ОАО "РИАТ" _____ \

6.08.2024

Согласовано:

_____ \