

Седельный тягач модели 441080 (441090), на базе шасси КАМАЗ-43118-RR (-RS), Евро-5

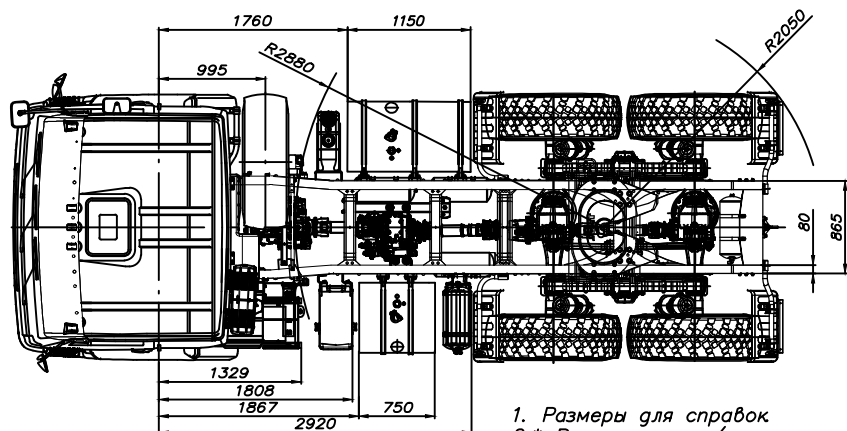

1. Размеры для справок
2.* Размеры для а/м снаряженной массы.

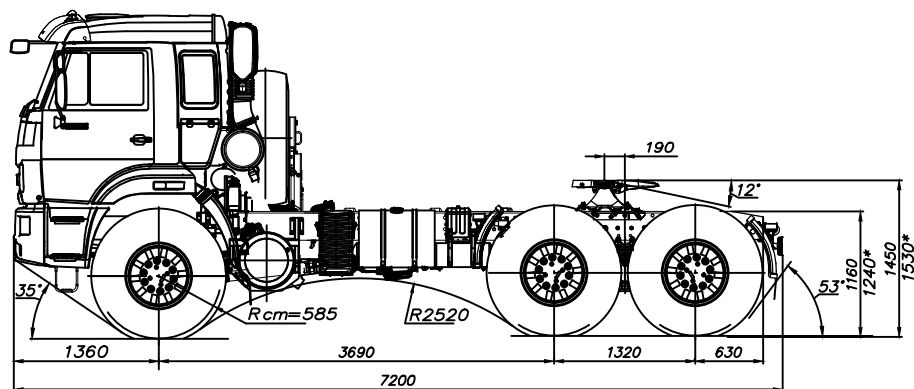
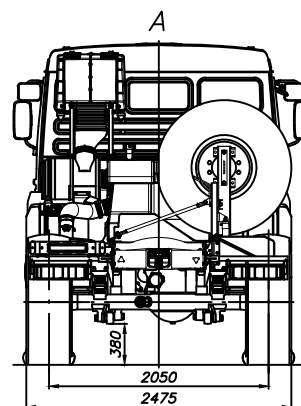
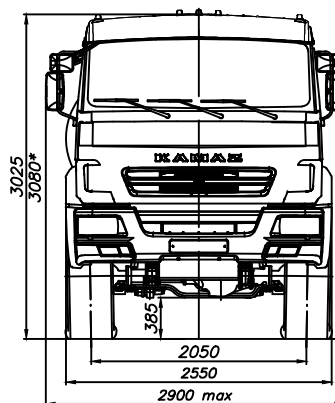

Краткие ТХ

Базовое шасси - 43118-3031-RR (76)
Базовое шасси - 43118-3031-RS (80)

- Двигатель: КАМАЗ 689.512-340 (Cummins ISL340 50) - для "-RR"
Двигатель: КАМАЗ 689.511-360 (Cummins ISL360 50) - для "-RS"
Common Rail, ТНВД с электронным управлением, система нейтрализации SCR, экологический уровень 5.
- КП: ZF 16S1820 TO (ZF KAMA 1820 TO), механическая, 16-ти ступенчатая.
Вариант КП: ZF 9S1310 TO (ZF KAMA 1310 TO), механическая, 9-ти ступенчатая - только для ISL340 50 (по отдельному согласованию).
- Кабина: со сп. местом, цвет в составе базового шасси.
- Т/баки: 210л + 350л
- Запасное колесо: ДЗК вертикально за кабиной.
- Гл. передача: 5,94 или 6,53.
- Шины: 425/85R21, 156 G (J или K), Rcm=585мм.
- По отдельному требованию заказчика, возможен вариант исполнения для перевозки опасных грузов АТ, FL, EX/II, EX/III, в соответствии с пунктом 9.1.1.2 Европейского соглашения о международной дорожной перевозке опасных грузов (ДОПОГ). Только для модели 441090.
- Документы: выписка из ЭПТС, согласно действующего ОТТС.

Весовые параметры а/м

Снаряженная масса а/м	9025*** кг
Тех.доп. полная масса а/м	22500 кг (6500/16000)
Макс. нагрузка на ССУ	13400*** кг
Тех.доп. полная масса автопоезда	38000 кг
Макс. масса п/прицепа	28900*** кг

***) Справочно, изменяются в зависимости от комплектности а/м.

Согласовано:

ОАО "РИАТ" _____

25.10.2024

Согласовано:
