

# LOUKING 龙工

# ММАММ

CDM  
307

CDM  
308

CDM  
312

техническое описание моделей



**ПОГРУЗЧИК**

## Оглавление

Общие характеристики .....	03
Модель Lonking CDM307 .....	04
Модель Lonking CDM308 .....	05
Модель Lonking CDM312 .....	06
Сравнительная таблица моделей .....	07
Габаритные размеры .....	08
Двигатель XINCHAI .....	09
Двигатель KUBOTA .....	10
Гидравлическая система .....	11
Система привода .....	12
Защитная кабина ROPS & FOPS .....	13
Система управления .....	14
Подъёмная рама .....	15
Навесное оборудование .....	16
Гарантия, сервис и запчасти .....	17
Спецтехника .....	18
Контакты .....	19



**CAR GROUP**  
ПРОДАЖА | РЕМОНТ | СЕРВИС

## Мини-погрузчик для **особо** тяжёлых условий

Это линейка универсальной компактной спецтехники для работы в суровых климатических зонах от -50 °С до +50 °С.

Кабина оборудована отопителем, шумо- и теплоизоляцией, а все масла и жидкости приспособлены к условиям любого региона России.



Усиленное  
отопление в салоне



Аварийное  
отключение  
гидравлики



Электронный  
стояночный тормоз



Защита от  
перегрузки



Импортная  
гидросистема

Lonking 龙工

**3 000 000** м<sup>2</sup>  
общая площадь предприятия

**46 000**  
единиц техники ежегодно

## Разработан на заводе Lonking

Завод Lonking - крупный промышленный производитель строительного оборудования, основанный в 1993 году. В 2016 году запустил поставку мини-погрузчиков на российский рынок и занял второе место по популярности после BobCat, по итогам 2021 года. А по итогам 2022 года Lonking - самая импортируемая и популярная марка мини-погрузчиков в России

**Lonking 龙工**

**CDM**



# 307

## Мини-погрузчик с базовыми характеристиками



*Идеальный выбор для простых задач*

- Перевозка грузов до 800 кг
- Уборка и планировка территории
- Землеройные работы с лёгким навесным оборудованием

грузоподъёмность

800 кг

двигатель

Xinchai 49,9 л.с.

масса

2 800 кг

объём ковша

0,43 м<sup>3</sup>

кондиционер

по выбору

**Lonking 龙工**

**CDM**



# 308

## Мини-погрузчик со средними характеристиками



*Прекрасно подойдет  
для повышенного  
объёма работ*

- Перевозка грузов до 1 000 кг
- Уборка и планировка территории
- Землеройные работы с лёгким навесным оборудованием

грузоподъёмность

900 кг, с контргрузами 1 000 кг

двигатель

Xinchai или Kubota 49,9 л. с.

масса

3 200 кг, с контргрузами 3 250 кг

объём ковша

0,5 м<sup>3</sup>

кондиционер

по выбору

**LOPKING 龙工**

**CDM**



# 312

## Мини-погрузчик с усиленными характеристиками



*Единственно верный  
выбор для сложных  
задач*

- Перевозка грузов до 1 400 кг
- Уборка и планировка территории
- Землеройные работы экскаватором, гидробуром, гидромолотом фрезой и любым навесным оборудованием

грузоподъемность

1 230 кг, с контргрузами 1 400 кг

двигатель

Xinchai 74 л.с. или Kubota 86 л.с.

масса

3 500 кг, с контргрузами 3 800 кг

объем ковша

0,56 м<sup>3</sup>

опция усиленного гидротока

HighFlow с мощностью 135 л/мин

кондиционер

во всех комплектациях



# Габаритные размеры мини-погрузчика

Характеристики	Ед. измерения	CDM307	CDM308	CDM312
A Максимальная рабочая высота	мм	3865	3880	3880
B Высота до шарнира соединения ковша	мм	3030	3060	3060
C Высота верхней части кабины	мм	2035	2050	2050
D Максимальная высота при выровненном ковше	мм	2865	2870	2870
E Длина без ковша	мм	2530	2530	2630
F Длина с ковшом	мм	3340	3340	3460
G Дальность выгрузки	мм	610	790	790
H Передний угол наклона ковша	градусов	29	29	29
I Высота выгрузки по нижней кромке ковша	мм	2375	2460	2460
J Колесная база	мм	1080	1080	1080
K Максимальный угол преодолеваемого наклона	градусов	27	27	27
L Дорожный просвет	мм	210	210	210
M Радиус разворота по передним шинам	мм	1180	1200	1200
N Радиус разворота по краю ковша	мм	2050	2080	2080
O Межцентровое расстояние между колёсами	мм	1280	1280	1320
p Ширина по краю ковша	мм	1820	1840	1840
Геометрический объем ковша	м <sup>3</sup>	0,43	0,50	0,56

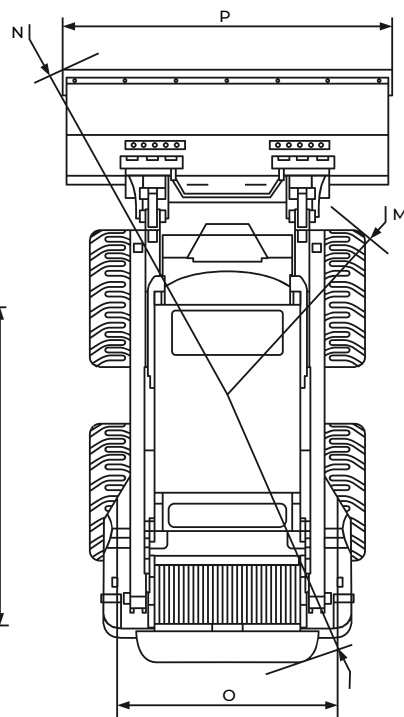
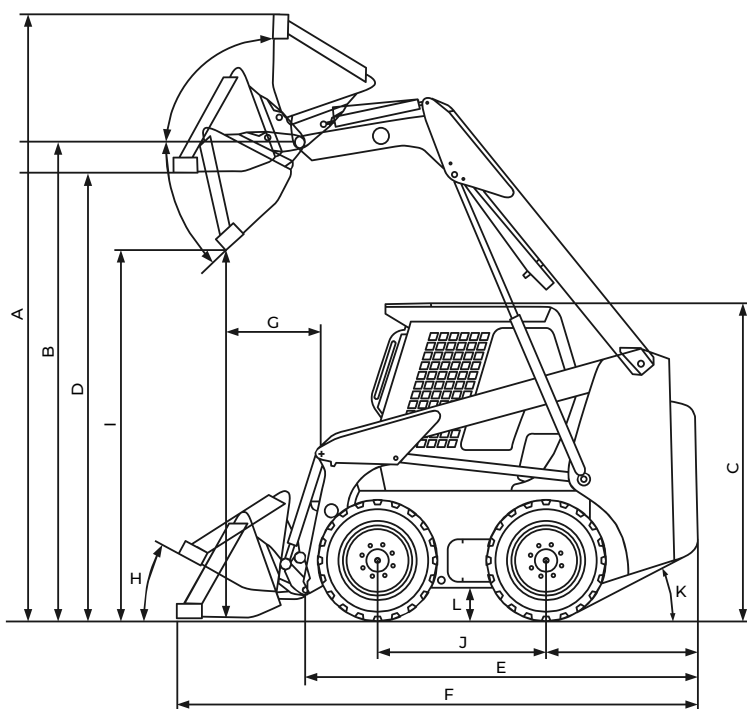



# Двигатель XINCHAI

Надёжный 4-х цилиндровый  
дизельный двигатель с  
экономичным расходом топлива

## A 498 ВТ

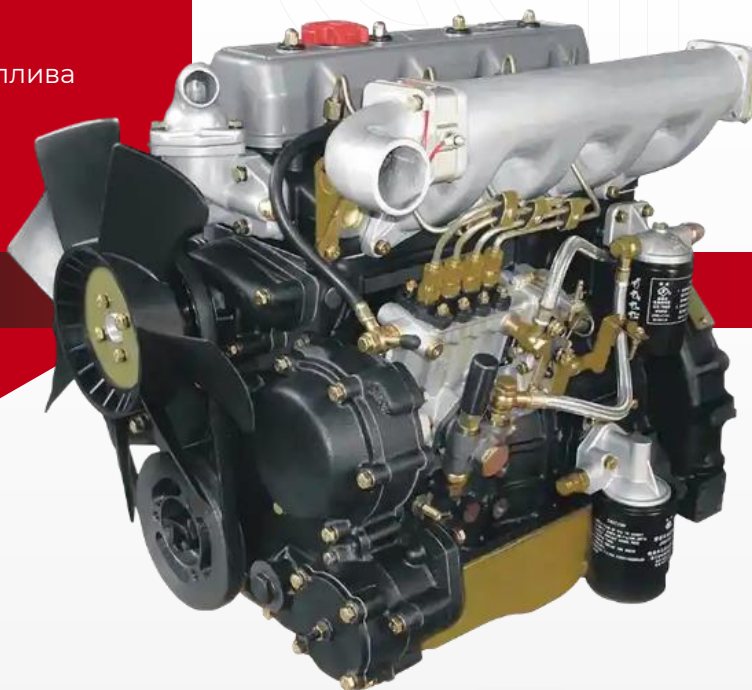

Вертикальное  
расположение цилиндров

Опция предпускового  
подогрева

Производится в Китае по лицензии британского бренда Perkins.

Модели A498 ВТ и A498 ВZС специально разработаны для мини-погрузчиков, поэтому на них действует расширенная гарантия в 3 000 м/ч при обслуживании у официального дилера.

Характеристики двигателя	Ед. измерения	CDM307	CDM308	CDM312
Жидкостное охлаждение		■	■	■
Мощность	л.с. (кВт)	50 (36,8)	50 (36,8)	75 (55)
Крутящий момент	об/мин	2 500	2 500	2 500
Цилиндры	шт	4	4	4

# Двигатель KUBOTA

Оригинальный 4-х цилиндровый  
дизельный двигатель

## V-2403-M



Ставится на усиленные  
модели мини-погрузчиков

Работает значительно тише,  
чем Xinchai

Производится в Японии и считается эталоном дизельных двигателей на  
мировом рынке. Обладает низким уровнем шума и вибрации.

Ставится на мини-погрузчики Bobcat, проверен временем и знаком  
большинству покупателей.

Характеристики двигателя	Ед. измерения	CDM307	CDM308	CDM312
Жидкостное охлаждение		-	■	■
Мощность	л.с. (кВт)	-	50 (36,8)	86 (63)
Крутящий момент	об/мин	-	2 600	2 600
Цилиндры	шт	-	4	4

## Гидравлическая система

Мини-погрузчики Lonking CDM 307 и 308 оборудованы системой стандартного гидротока, мощностью 74 л/мин. Это позволяет работать с ковшами, шнеками и грейферами.

А вот CDM 312 уже мощнее - в стандартной комплектации скорость 91 л/мин, но можно взять модель с усиленным гидротоком HighFlow на 135 л/мин.

Такой вариант подходит для самых трудных задач. Например, если нужно перевозить тяжёлые грузы и одновременно манипулировать ковшом.

01



Гидронасосы  
**SAUER  
DANFOSS**

Страна производитель: ЕС

02



Гидромоторы  
**POCLAIN**

Страна производитель: ???

03



Гидро  
распределители  
**HUSCO**

Страна производитель: Германия, КНР

04



Рукава  
высокого давления  
**MANULLI**

Страна производитель: Италия

**LOPKING 龙工**

**CDM**

**307**  
**308**  
**312**



## Система привода



технические характеристики

Круговая замкнутая статическая гидравлическая система

Цепной привод, обеспечивающий максимальную тяговую мощность

Шины из износостойкого материала

Гидромоторы, соединённые с колёсами цепной передачей



## Защитная кабина ROPS & FOPS

Создаём максимальный комфорт и защищает водителя от падения груза и опрокидывания погрузчика.

Кабина оборудована двумя печками, кондиционером (опция), фонарём для освещения, прикуривателем и бардачком для мелких предметов.

Всё сделано для удобной работы в любое время года: от -50 °С до +50 °С.

**LOPKING 龙工**



**CDM**



- Эргономичное регулируемое сиденье
- Обзор на 360 градусов за счёт высокого остекления и зеркал

Высококласная шумо- и виброизоляция двигателя снижает утомляемость водителя и позволяет ему дольше работать без перерывов.

На приборной панели видны все важные показатели: уровень топлива, температура охлаждающей жидкости двигателя, давлением масла двигателя и температура гидравлического масла.

## Управление мини-погрузчиком

Все модели Lonking оснащены механической системой управления с помощью рычагов. Кроме модели COM312 в максимальной комплектации с гидравлическим управлением посредством джойстиков.

Имеется система безопасности, которая срабатывает когда оператор встаёт с кресла. Она отключает рычаги или джойстики, чтобы ничего не произошло.

Пока оператор не сядет в кресло, никаких действий не последует даже при работающем двигателе.

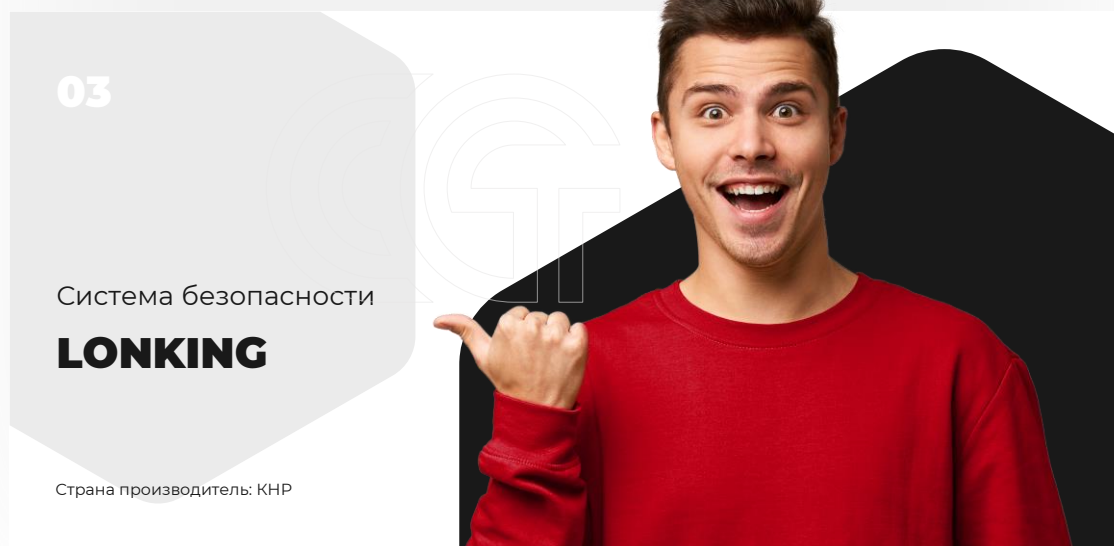





# LOPKING 龙工

# CDM



Дополнительная гидролиния позволяет использовать любое навесное оборудование: ковш, вилы, мини-экскаватор, щетка подметальная, бетоносмеситель, фреза, гидробур, гидромолот, отвал, снегоочиститель, траншеекопатель и другие.

Установлены системы автоматического выравнивания ковша, система защиты от перегрузки, система аварийного отключения гидравлики.



## Подъемная рама

Подъемная мачта сделана из специального профиля, который обеспечивает отличный обзор и выдерживает большую нагрузку.

Быстросъемное крепление позволяет легко заменять навесное оборудование без усилий в считанные минуты.

# Навесное оборудование

Важное отличие - система крепления Bobtach для быстрой смены навесного оборудования. За несколько минут можно сменить ковш после уборки снега на паллетные виллы для складских работ.

Это относится, как к механическому простому оборудованию, так и к более сложному - гидрофицированному.



- Комплектация любым оборудованием
- Совместим с навесным оборудованием других производителей

Вид навесного оборудования	CDM307	CDM308	CDM312
Все виды щёток	■	■	■
Вилы паллетные	■	■	■
Планировщик	■	■	■
Отвал	■	■	■
Снегоочиститель	■	■	■
Захваты	■	■	■
Гидробур	■	■	■
Обратная лопата	■	■	■
Бетоносмеситель		■	■
Экскаватор			■
Фреза			■
Гидромолот			■
Отвал			■



## ГАРАНТИЯ СЕРВИС И ЗАПЧАСТИ

гантируем оперативное  
обслуживание техники по России:  
от Калининграда до Южно-  
Сахалинска

**Быстрая доставка**

**95% положительных отзывов**

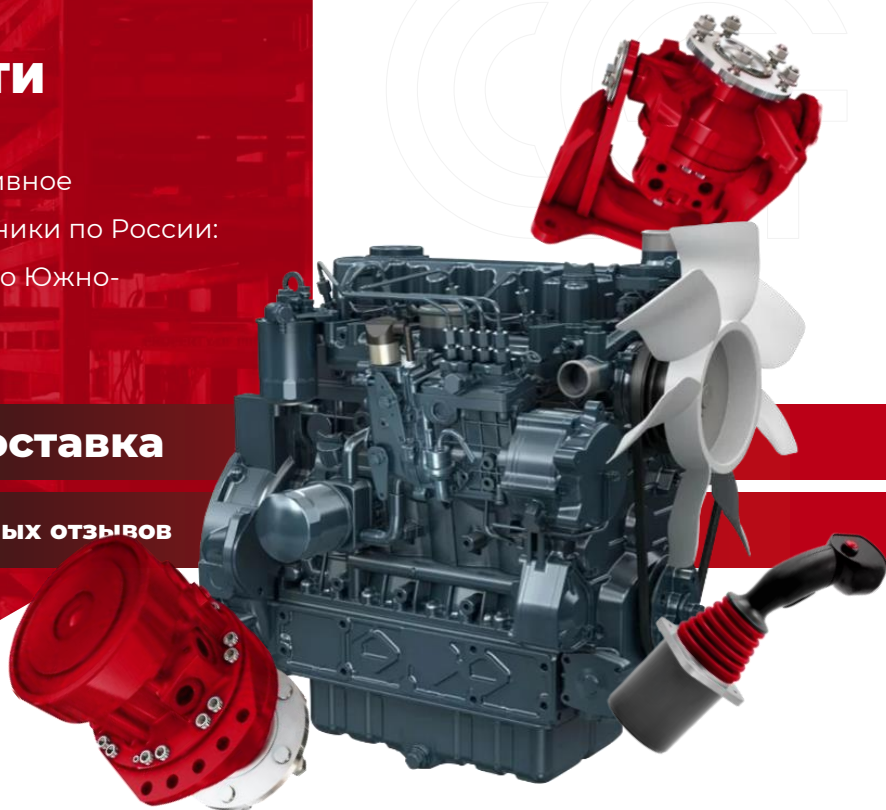

На каждый мини-погрузчик предоставляем  
гарантию 3 года или 3 000 м/ч при заключении  
договора на обслуживание. Без договора на  
обслуживание гарантия 12 месяцев или 1500 м/ч.

Есть собственный склад с

**3 500** запчастей

с оперативным закупом в  
случае истощения запасов.



## Другая техника в наличии и под заказ

Продаём качественную спецтехнику от популярных брендов по приемлемой стоимости с официальной гарантией.

01

Авто

### ПОГРУЗЧИКИ



Модели: перечислить наиболее популярные

02

Фронтальные

### ПОГРУЗЧИКИ



Модели: перечислить наиболее популярные

03

Полноразмерные

### ЭКСКАВАТОРЫ



Модели: перечислить наиболее популярные



# CAR GROUP

ПРОДАЖА | РЕМОНТ | СЕРВИС

**Свяжитесь с нами**



Обсудите вопросы, сомнения и пожелания по работе с Вашим экспертом по спецтехнике.

Просто позвоните и мы быстро решим все вопросы.



+7 (960) 361-38-17



[sales@car-group.ru](mailto:sales@car-group.ru)



ООО «Кар груп»  
Официальный дилер LONKING  
ИНН 5018213087